

PIXXEN

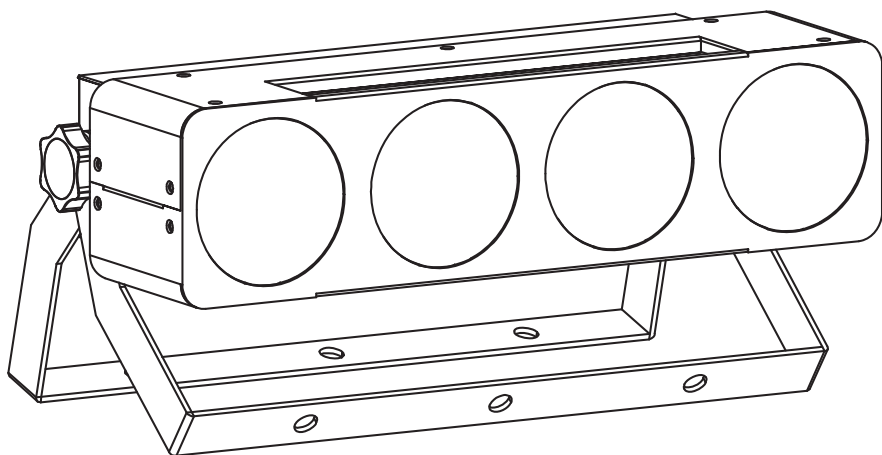

PIX9W14

1 - Instructions de sécurité

Informations importantes de sécurité



Cet appareil a été créé pour fonctionner en lieu chauffé et isolé de toute forme d'humidité ou de projection d'eau. Toute utilisation en lieu humide, non-protégé, ou soumis à des variations de températures importantes peu représenter un risque tant pour l'appareil que pour toute personne à proximité.



Cet appareil contient à l'intérieur de son boîtier, des parties non isolées sous tensions suffisamment élevées pour représenter un risque de choc électrique. Vous ne devez en aucun cas réaliser la maintenance de cet appareil lorsque celui-ci est sous tension.



Seuls les services techniques compétents et reconnus par HITMUSIC sont habilités à réaliser la maintenance de cet appareil. Les gestes courants d'entretien doivent respecter les précautions de ce manuel.



CAUTION
RISK OF ELECTRIC SHOCK
DO NOT OPEN



ATTENTION : Afin de réduire les risques de chocs électriques, ne retirez jamais les capots. Il n'y a aucune pièce réparable par l'utilisateur à l'intérieur. Contactez un service technique compétent pour la maintenance de cet appareil.



Attention

Cet appareil est équipé de LED class 2. Évitez de regarder directement le faisceau car de graves lésions oculaires sont possibles.



Risque d'électrocution

Afin de prévenir les risques d'électrocution, n'utilisez pas de rallonge, de prise multiple ou tout autre système de raccordement sans que les parties métalliques en contact soient complètement hors de portée.



Protection de l'environnement

- L'environnement est une cause que défend HITMUSIC, nous commercialisons uniquement des produits propres, conformes aux normes ROHS.
- Votre produit est composé de matériaux qui doivent être recyclés, ne le jetez pas dans votre poubelle, apportez-le dans un centre de collecte sélective mis en place à proximité de votre résidence. Les centres de services agréés vous reprendront votre appareil en fin de vie afin de procéder à sa destruction dans le respect des règles de l'environnement.

Symboles utilisés



Le symbole IMPORTANT signale une recommandation d'utilisation importante.



Le symbole CAUTION signale un risque de dégradation du produit.



Le symbole WARNING signale un risque d'atteinte à l'intégrité physique de l'utilisateur et de toute autre personne présente. Le produit peut de plus être endommagé.



Note : Lors de l'installation dans un lieu public, la législation impose pour chaque appareil une double accroche de sécurité. Ce système de sécurité doit supporter 10 fois le poids de l'appareil.

Instructions et recommandations

1 - Lisez les instructions :

Il est conseillé de bien lire toutes les instructions d'utilisation et de fonctionnement avant l'utilisation de l'appareil.

2 - Conservez les instructions :

Il est conseillé de conserver les instructions d'utilisation et de fonctionnement ultérieurement.

3 - Considérez les avertissements :

Il est conseillé de bien prendre en compte tous les avertissements et toutes les instructions de fonctionnement du produit.

4 - Suivez les instructions :

Il est conseillé de bien suivre toutes les instructions de fonctionnement et d'utilisation.

5 - Eau et humidité :

N'utilisez pas cet appareil à proximité de l'eau, par exemple près d'une baignoire, d'un lavabo, d'un évier ou d'une baignoire; ni dans un endroit humide ou près d'une piscine, etc...

6 - L'installation :

Ne posez pas cet appareil sur un meuble roulant, un trépied, un support ou une table instables. L'appareil risquerait de tomber blessant gravement un enfant ou un adulte et de s'abîmer sérieusement. Utilisez seulement un meuble roulant, une étagère, un trépied, un support ou une table recommandés par le fabricant ou vendus avec l'appareil. Dans tous les cas pour installer l'appareil il est conseillé de suivre les instructions du fabricant et d'utiliser des instruments recommandés par celui-ci.



Il est fortement conseillé de déplacer avec prudence le meuble roulant quand l'appareil se trouve dessus. Des arrêts brutaux, une trop forte poussée et des surfaces rugueuses risqueraient de renverser l'ensemble.

7 - Montage en plafonnier ou sur un mur :

Il est recommandé de contacter votre revendeur avant tout montage.

8 - Aération :

Les fentes et ouvertures dans le boîtier sont prévues pour l'aération, pour assurer une utilisation en toute confiance du produit et pour éviter une surchauffe. Ces ouvertures ne doivent donc pas être obstruées ni recouvertes. Il faut faire attention à ne jamais obstruer ces ouvertures en plaçant le produit sur un lit, un canapé, une couverture ou autre surface de ce style. Cet appareil ne devrait pas être placé dans une installation fermée tels une valise ou un rack à moins qu'une aération ait été prévue ou que les instructions du fabricant aient été suivies.

9 - Chaleur :

Il est conseillé de maintenir le produit éloigné des sources de chaleur tels les radiateurs, les poêles, les réflecteurs de chaleur ou autres produits (ainsi que les amplificateurs) qui produisent de la chaleur.

10 - Alimentation électrique :



Ce produit fonctionne seulement sur le voltage indiqué sur une étiquette au dos de l'appareil. Si vous n'êtes pas sûr du voltage de votre installation électrique, consultez votre revendeur ou votre compagnie d'électricité.

11 - Protection des câbles électriques:



Il faut veiller à ce que les câbles électriques ne soient pas susceptibles d'être piétinés ou pincés par des objets placés dessus ou contre, en faisant particulièrement attention aux câbles au niveau des prises et de leur point de sortie sur l'appareil.

12 - Pour nettoyer :



Débranchez l'appareil avant de le nettoyer. N'utilisez pas d'accessoires non conseillés par le fabricant. Utilisez un chiffon humide sur la surface de l'appareil. Ne passez pas l'appareil sous l'eau.

13 - Période de non utilisation :

Débranchez le cordon d'alimentation de votre lecteur si vous ne l'utilisez pas durant une longue période.

14 - Pénétration d'objets ou de liquides :



Ne laissez jamais pénétrer d'objets en tout genre dans cet appareil à travers les ouvertures car ils risqueraient de provoquer un incendie ou une décharge électrique.

Ne répandez jamais de liquides en tout genre sur le produit.

15 - Dommages nécessitant un entretien :



Adressez-vous à des personnes qualifiées dans les cas suivants :

- Quand le cordon d'alimentation ou la prise est abîmé(e).
- Si du liquide a été répandu ou si des objets sont tombés dans l'appareil.
- Si le produit a été au contact de pluie ou d'eau.
- Si le produit ne fonctionne pas normalement en suivant les instructions.
- Si le produit a pris un choc.

16 - Entretien/révision :



N'essayez pas de réviser vous-même ce produit. Cela vous exposerait à une dangereuse tension. Adressez-vous à un personnel qualifié.

17 - Milieu de fonctionnement :



Température et humidité du milieu de fonctionnement : De +5 à +35° ; humidité relative inférieure à 85% (orifice de ventilation non obstrués).

N'installez pas l'appareil dans un endroit mal ventilé ou dans un lieu soumis à une forte humidité ou en plein soleil (ou à une forte lumière artificielle).

2 - Caractéristiques générales

Ce projecteur fonctionne avec 4 LEDs tricolores de 9W équipées d'un optique qui concentre le faisceau pour plus d'impact.

Le PIX9W14 peut servir d'éclairage d'ambiance colorée ou même d'effet d'animation grâce à ses programmes de défilement sur plusieurs projecteurs.

• Construction :

- Boîtier métallique noir
- Lyre pour suspendre l'appareil
- Afficheur à l'arrière
- Protection thermique interne

• Fonctionnalités :

- Boîtier de commande intégré avec afficheur à menu déroulant pour :
 - › Choix de l'adresse DMX
 - › Choix du nombre de canaux 2, 3, 4, 5, 6, 12 ou 15 canaux
 - › Choix des programmes intégrés en Fade ou Step
 - › Choix des couleurs programmées
 - › Mode esclave
 - › Mode multi-esclaves pour enchaîner les patterns sur plusieurs appareils
 - › Mode audio avec réglage de la sensibilité du micro

• Contenu de l'emballage :

L'emballage doit contenir les éléments suivants :

- › Le projecteur
- › Le guide de l'utilisateur
- › Un cordon d'alimentation IEC / 2 pôles + terre

3 - Caractéristiques techniques

- 4 LED
- LEDs 9W tricolores
- Ouverture du faisceau : 25°
- Entrée et sortie DMX sur XLR 3 broches
- Entrée et sortie alimentation sur fiches IEC (20 projecteurs reliés entre eux maximum)
- Consommation : 48W
- Alimentation : AC 100/240V - 50/60Hz
- Refroidissement par convection
- Dimensions : 340 x 140 x 140 mm
- Poids net : 2,9 Kg

4 - Description du panneau arrière

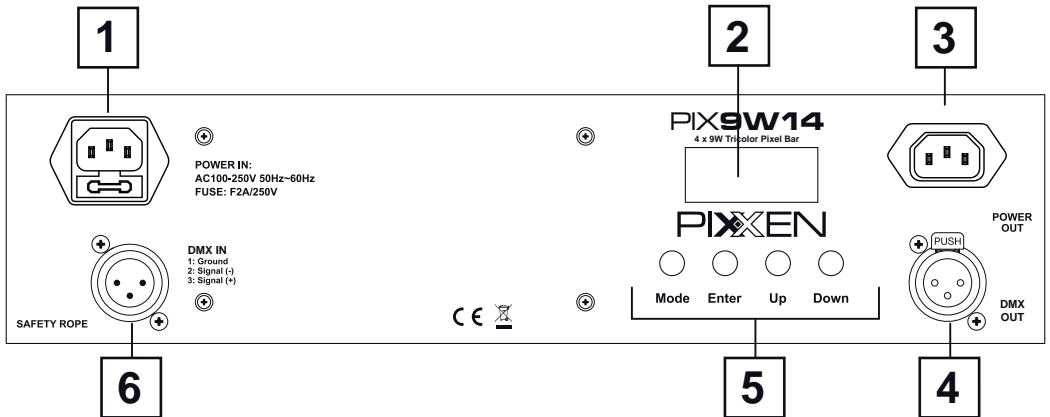

1 Entrée alimentation

Permet de relier le projecteur au secteur.

Veillez que le voltage corresponde aux instructions notées sur le produit.

Fusible : Si vous êtes amené à remplacer ce fusible, veillez à ce que le nouveau fusible ait des caractéristiques identiques à celle d'origine.

2 Afficheur

Cet afficheur permet de paramétrer le projecteur de manière intuitive. Reportez vous au paragraphe suivant pour les détails concernant les différentes fonctions du menu. L'afficheur s'éteint après 30 secondes sans action sur les touches.

3 Sortie alimentation

Permet de relier le projecteur à un autre projecteur avec un cordon IEC mâle/femelle.

Vous pouvez relier jusqu'à 20 projecteurs entre eux.

4 Entrée DMX

Fiches XLR 3 broches femelle câblée comme suit :

- Masse en 1
- Signal négatif en 2
- Signal positif en 3

5 Touches du menu

Touche MODE

Cette touche permet d'accéder au menu et de sélectionner une fonction.

Touche ENTER

Cette touche permet de régler les paramètres des fonctions sélectionnées avec la touche MODE.

Touches UP et DOWN

Ces touches permettent d'incrémenter et de décrémenter les valeurs modifiables.

6 Sortie DMX

Fiches XLR 3 broches mâle câblée comme suit :

- Masse en 1
- Signal négatif en 2
- Signal positif en 3

5 - Le menu interne

5.1 - Organisation du menu

MODE	ENTER	UP et DOWN	Action
<div style="border: 1px solid black; padding: 2px; margin-bottom: 5px;">MACRO C:XX FS:XX</div> <div style="border: 1px solid black; padding: 2px; margin-bottom: 5px;">MACRO M:XX SP:XX</div> MODE MACRO	1 : Sélection 2 : Vitesse	1 : Sélection des couleurs et macros 2 : Réglage du strobe ou de la vitesse	Sélection des couleurs statiques et des enchaînements de ces couleurs. Dans ce mode toutes les LEDs changent de couleur en même temps. - Si une couleur est sélectionnée, la touche ENTER permet d'accéder au réglage du stroboscope. - Si une macro est sélectionnée, la touche ENTER permet d'accéder au réglage de la vitesse.
<div style="border: 1px solid black; padding: 2px; margin-bottom: 5px;">PATTERN P:XX SP:XX</div> MODE PATTERN	1 : Sélection 2 : Vitesse des enchaînement	1 : Sélection des patterns 2 : Réglage de la vitesse	Sélection des enchaînements. Dans ce mode les LEDs agissent de manière indépendante, comportement comparable à un chenillard
<div style="border: 1px solid black; padding: 2px; margin-bottom: 5px;">PATTERN INVERT OH/OFF</div> INVERSION DES PATTERNS	Activation de la fonction	ON ou OFF	Cette fonction inverse le sens de défilement des patterns
<div style="border: 1px solid black; padding: 2px; margin-bottom: 5px;">AUTO RUN SP:XX</div> MODE AUTOMATIQUE	Réglage de la vitesse	Vitesse de 1 à 99	Dans ce mode les patterns s'enchaînent les uns à la suite des autres avec une vitesse sélectionnée par le sous menu SP
<div style="border: 1px solid black; padding: 2px; margin-bottom: 5px;">AUDIO MODE SENS:XX</div> MODE AUDIO	Réglage de la sensibilité du micro	Sensibilité de 1 à 99	Dans ce mode les patterns s'enchaînent les uns à la suite des autres sur le rythme de la musique. La sensibilité du micro dépend du sous menu SENS
<div style="border: 1px solid black; padding: 2px; margin-bottom: 5px;">MULTI MS MASTER/W/N</div> MODE MULTI ESCLAVES	1 : Activation de la fonction 2 : Choix du nombre d'esclaves	<div style="border: 1px solid black; padding: 2px; margin-bottom: 5px;">MULTI MS SLAVE:1</div> -----	Si vous disposez de plusieurs PIX9W14, vous avez la possibilité de propager les patterns sur ces différents PIX9W14 (10 appareils maximum). Reportez vous page suivante pour les détails concernant cette fonction.
		<div style="border: 1px solid black; padding: 2px; margin-bottom: 5px;">MULTI MS SLAVE:10</div>	
<div style="border: 1px solid black; padding: 2px; margin-bottom: 5px;">NO DMX MODE XXXXXX</div> MODE NO DMX	Réglage du comportement en cas de coupure du signal DMX	<div style="border: 1px solid black; padding: 2px; margin-bottom: 5px;">NO DMX MODE CLOSE</div> <div style="border: 1px solid black; padding: 2px; margin-bottom: 5px;">NO DMX MODE HOLD</div> <div style="border: 1px solid black; padding: 2px; margin-bottom: 5px;">NO DMX MODE AUTO</div> <div style="border: 1px solid black; padding: 2px; margin-bottom: 5px;">NO DMX MODE AUDIO</div>	Close : Extinction des LEDs Hold : Conserve en mémoire la dernière instruction reçue Auto : Passe en mode Auto Audio : Passe en mode musical
<div style="border: 1px solid black; padding: 2px; margin-bottom: 5px;">S L A V E M O D E</div> MODE ESCLAVE	Activation du mode esclave		L'appareil est en mode esclave, il attend un signal en provenance d'un autre PIX9W14.
<div style="border: 1px solid black; padding: 2px; margin-bottom: 5px;">DMX MODE ADDR:XXX CH:XX</div> ADRESSE DMX & NOMBRE DE CANAUX (l'afficheur clignote en cas de coupure du signal DMX)	1 : Adresse DMX 2 : Choix du nombre de canaux	<div style="border: 1px solid black; padding: 2px; margin-bottom: 5px;">DMX MODE ADDR:XXX CH:02</div>	2 canaux : Couleurs, Macros, Patterns / Dimmer, Vitesse, Audio
		<div style="border: 1px solid black; padding: 2px; margin-bottom: 5px;">DMX MODE ADDR:XXX CH:03</div>	3 canaux : R / V / B
		<div style="border: 1px solid black; padding: 2px; margin-bottom: 5px;">DMX MODE ADDR:XXX CH:04</div>	4 canaux : R / V / B / Dimmer, Strobe
		<div style="border: 1px solid black; padding: 2px; margin-bottom: 5px;">DMX MODE ADDR:XXX CH:05</div>	5 canaux : R / V / B / Dimmer / Strobe
		<div style="border: 1px solid black; padding: 2px; margin-bottom: 5px;">DMX MODE ADDR:XXX CH:06</div>	6 canaux : R / V / B / Dimmer, Vitesse, Audio / Strobe / Couleurs, Macros, Patterns
		<div style="border: 1px solid black; padding: 2px; margin-bottom: 5px;">DMX MODE ADDR:XXX CH:12</div>	12 canaux : Chaque couleur est pilotée séparément pour chaque LED
<div style="border: 1px solid black; padding: 2px; margin-bottom: 5px;">DMX MODE ADDR:XXX CH:15</div>	15 canaux : Chaque couleur est pilotée séparément pour chaque LED / Dimmer, Vitesse, Audio / Strobe / Couleurs, Macros, Patterns		

5.2 - Détail des couleurs et macros

C_01	MACRO	Rouge
C_02	MACRO	Orange
C_03	MACRO	Jaune
C_04	MACRO	Vert
C_05	MACRO	Cyan
C_06	MACRO	Bleu
C_07	MACRO	Rose
C_08	MACRO	Magenta

C_09	MACRO	Blanc froid
C_10	MACRO	Blanc chaud
M_1	MACRO SP:XX	Macro de couleurs 1 en step avec réglage de la vitesse
M_2	MACRO SP:XX	Macro de couleurs 2 en fade avec réglage de la vitesse
M_3	MACRO SP:XX	Macro de couleurs 3 en fade avec réglage de la vitesse
M_4	MACRO SP:XX	Macro de couleurs 4 en fade avec réglage de la vitesse
M_5	MACRO SP:XX	Macro de couleurs 5 en fade avec réglage de la vitesse

5.3 - Comportements des macros

Macro 1	M_1 MACRO SP:XX	Enchaînement des 10 couleurs fixes (Rouge, Orange, Jaune, Vert, Cyan, Bleu, Magenta, Rose, Blanc froid et Blanc chaud). Transitions en step
Macro 2	M_2 MACRO SP:XX	Enchaînement des 10 couleurs fixes (Rouge, Orange, Jaune, Vert, Cyan, Bleu, Magenta, Rose, Blanc froid et Blanc chaud). Transitions en fondu
Macro 3	M_3 MACRO SP:XX	Fondu enchaîné de Rouge vers Orange en continu
Macro 4	M_4 MACRO SP:XX	Fondu enchaîné de Vert vers Bleu en continu
Macro 5	M_5 MACRO SP:XX	Fondu enchaîné de Blanc chaud vers Blanc froid en continu

5.4 - Configuration du mode MULTI MS

Dans le mode MULTI MS, vous pouvez faire défiler les PATTERNS sur plusieurs PIX9W14.

Prenons un exemple vous disposez de 4 PIX9W14 :

- Pour le premier appareil, dans le menu MULTI MS, choisissez M/S : YES et SL4
- Pour le deuxième appareil, dans le menu MULTI MS, choisissez M/S : NO et SL1
- Pour le deuxième appareil, dans le menu MULTI MS, choisissez M/S : NO et SL2
- Pour le deuxième appareil, dans le menu MULTI MS, choisissez M/S : NO et SL2
- Positionner alors le premier appareil en mode PATTERN et réglez la vitesse.

Ci-dessous un schéma pour résumer cette installation

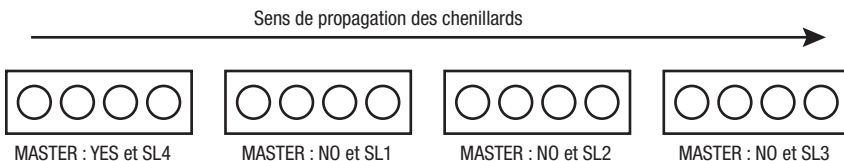

6 - Les différents modes DMX

6.1 - Mode 2 canaux

Canal 1		Canal 2
000 - 010	Off (LEDs éteintes)	000 - 255 : si le canal 1 est entre 011 et 112 General dimmer De 0 à 100%
011 - 020	Rouge	
021 - 030	Orange	
031 - 040	Jaune	
041 - 051	Vert	
052 - 061	Cyan	
062 - 071	Bleu	
072 - 081	Violet	
082 - 092	Magenta	
093 - 102	Blanc froid	
103 - 112	Blanc chaud	
113 - 122	Macro 1	000 - 245 : si le canal 1 est entre 113 et 255 : Vitesse des macros et patterns De lent vers rapide (Seules les macros 1 à 5, les patterns 1 à 8 et l'enchaînement des patterns sont concernés par la vitesse) 246 - 255 : si le canal 1 est entre 164 et 255 : Mode audio. La sensibilité du micro dépend de la valeur SENS du menu AUDIO. (Seuls les patterns 1 à 8 et l'enchaînement des patterns sont concernés par le mode audio) 246 - 255 : si le canal 1 est entre 113 et 163 (macros) : Vitesse maximale.
123 - 133	Macro 2	
134 - 143	Macro 3	
144 - 153	Macro 4	
154 - 163	Macro 5	
164 - 174	Pattern 1	
175 - 184	Pattern 2	
185 - 194	Pattern 3	
195 - 204	Pattern 4	
205 - 215	Pattern 5	
216 - 225	Pattern 6	
226 - 235	Pattern 7	
236 - 245	Pattern 8	
246 - 255	Enchaînement des 8 patterns	

Note :

- Les macros de couleurs sont celles décrites au paragraphe 5.3.

6.2 - Mode 3 canaux

	Valeur DMX	Effet
CANAL 1	000 - 255	Rouge de 0 à 100%
CANAL 2	000 - 255	Vert de 0 à 100%
CANAL 3	000 - 255	Bleu de 0 à 100%

6.3 - Mode 4 canaux

	Valeur DMX	Effet
CANAL 1	000 - 255	Rouge de 0 à 100%
CANAL 2	000 - 255	Vert de 0 à 100%
CANAL 3	000 - 255	Bleu de 0 à 100%
CANAL 4	000 - 189	Dimmer général de 0 à 100%
	190 - 250	Stroboscope de lent vers rapide
	251 - 255	Plein feu

6.4 - Mode 5 canaux

	Valeur DMX	Effet
CANAL 1	000 - 255	Rouge de 0 à 100%
CANAL 2	000 - 255	Vert de 0 à 100%
CANAL 3	000 - 255	Bleu de 0 à 100%
CANAL 4	000 - 255	Dimmer général de 0 à 100%
CANAL 5	000 - 015	Pas de fonction
	016 - 255	Stroboscope de lent vers rapide

6.5 - Mode 6 canaux

Ch 1	Ch 2	Ch 3	Ch 4	Ch 5	Ch 6
Rouge	Vert	Bleu	Dimmer / Vitesse / Audio	Stroboscope	Couleurs / Macros / Patterns
Si le canal 6 est entre 000 - 010 : 000 - 255 : Rouge de 0 à 100%	Si le canal 6 est entre 000 - 010 : 000 - 255 : Vert de 0 à 100%	Si le canal 6 est entre 000 - 010 : 000 - 255 : Bleu de 0 à 100%	<p>000 - 255 : si le canal 6 est entre 011 et 112 General dimmer De 0 à 100%</p> <p>000 - 245 : si le canal 6 est entre 113 et 255 : Vitesse des macros et patterns De lent vers rapide (Seules les macros 1 à 5, les patterns 1 à et l'enchaînement des patterns sont concernés par la vitesse)</p> <p>246 - 255 : si le canal 6 est entre 164 et 255 : Mode audio. La sensibilité du micro dépend de la valeur SENS du menu AUDIO. (Seuls les patterns 1 à 8 et l'enchaînement des pattern sont concernés par le mode audio) 246 - 255 : si le canal 6 est entre 113 et 163 (macros) : Vitesse maximale.</p>	000 - 015 Pas de fonction	000 - 010 Pas de fonction
				016 - 255 : Stroboscope de lent vers rapide	011 - 020 Rouge
					021 - 030 Orange
					031 - 040 Jaune
					041 - 051 Vert
					052 - 061 Cyan
					062 - 071 Bleu
					072 - 081 Violet
					082 - 092 Magenta
					093 - 102 Blanc froid
					103 - 112 Blanc chaud
					113 - 122 Macro 1
					123 - 133 Macro 2
					134 - 143 Macro 3
					144 - 153 Macro 4
					154 - 163 Macro 5
					164 - 174 Pattern 1
					175 - 184 Pattern 2
					185 - 194 Pattern 3
				195 - 204 Pattern 4	
205 - 215 Pattern 5					
216 - 225 Pattern 6					
226 - 235 Pattern 7					
236 - 245 Pattern 8					
246 - 255	Enchaînement des 8 patterns				

6.6 - Mode 12 canaux

Canal	Valeur DMX	Fonction
Canal 1	000 - 255	Rouge de 0 à 100% LED 1
Canal 2	000 - 255	Vert de 0 à 100% LED 1
Canal 3	000 - 255	Bleu de 0 à 100% LED 1
Canal 4	000 - 255	Rouge de 0 à 100% LED 2
Canal 5	000 - 255	Vert de 0 à 100% LED 2
Canal 6	000 - 255	Bleu de 0 à 100% LED 2
Canal 7	000 - 255	Rouge de 0 à 100% LED 3
Canal 8	000 - 255	Vert de 0 à 100% LED 3
Canal 9	000 - 255	Bleu de 0 à 100% LED 3
Canal 10	000 - 255	Rouge de 0 à 100% LED 4
Canal 11	000 - 255	Vert de 0 à 100% LED 4
Canal 12	000 - 255	Bleu de 0 à 100% LED 4

6.7 - Mode 15 canaux

Canaux 1 to 12			Ch 13	Ch 14	Ch 15
Rouge	Vert	Bleu		Stroboscope	Couleurs / Macros / Pattern
Si le canal 15 est entre 000 - 010 : 000 - 255 : Rouge de 0 à 100%	Si le canal 15 est entre 000 - 010 : 000 - 255 : Vert de 0 à 100%	Si le canal 15 est entre 000 - 010 : 000 - 255 : Bleu de 0 à 100%	000 - 255 : si le canal 15 est entre 011 et 112 General dimmer De 0 à 100%	000 - 015 Pas de fonction	000 - 010 Pas de fonction
				016 - 255 : Stroboscope de lent vers rapide	011 - 020 Rouge
021 - 030 Orange					
031 - 040 Jaune					
041 - 051 Vert					
052 - 061 Cyan					
062 - 071 Bleu					
072 - 081 Violet					
082 - 092 Magenta					
093 - 102 Blanc froid					
103 - 112 Blanc chaud					
113 - 122 Macro 1					
123 - 133 Macro 2					
134 - 143 Macro 3					
144 - 153 Macro 4					
154 - 163 Macro 5					
164 - 174 Pattern 1					
175 - 184 Pattern 2					
185 - 194 Pattern 3					
195 - 204 Pattern 4					
205 - 215 Pattern 5					
216 - 225 Pattern 6					
226 - 235 Pattern 7					
236 - 245 Pattern 8					
246 - 255	Enchaînement des 8 patterns				
000 - 245 : si le canal 15 est entre 113 et 255 : Vitesse des macros et patterns De lent vers rapide (Seuls les macros 1 à 5, les patterns 1 à 8 et l'enchaînement des patterns sont concernés par la vitesse)					
246 - 255 : si le canal 15 est entre 164 et 255 : Mode audio. La sensibilité du micro dépend de la valeur SENS du menu AUDIO. (Seuls les patterns 1 à 8 et l'enchaînement des pattern sont concernés par le mode audio)					
246 - 255 : si le canal 15 est entre 113 et 163 (macros) : Vitesse maximale.					

La société CONTEST® apporte le plus grand soin à la fabrication de ses produits pour vous garantir la meilleure qualité. Des modifications peuvent donc être effectuées sans notification préalable. C'est pourquoi les caractéristiques techniques et la configuration physique des produits peuvent différer des spécifications et illustrations présentées dans ce manuel. Pour bénéficier des dernières informations et mises à jour sur les produits CONTEST® connectez-vous sur www.contest-lighting.com
CONTEST® est une marque de HITMUSIC S.A. - Zone Cahors sud - 46230 FONTANES - FRANCE