

PROJECTEUR ÉTANCHE À 5 LEDS 12W GEN1, SUR BATERIE, AIRDMX, AIRDMX
5 X 12W 6-IN-1 LEDS, AIRDMX, BATTERY-OPERATED WATERPROOF PROJECTOR

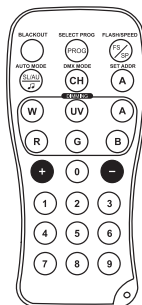
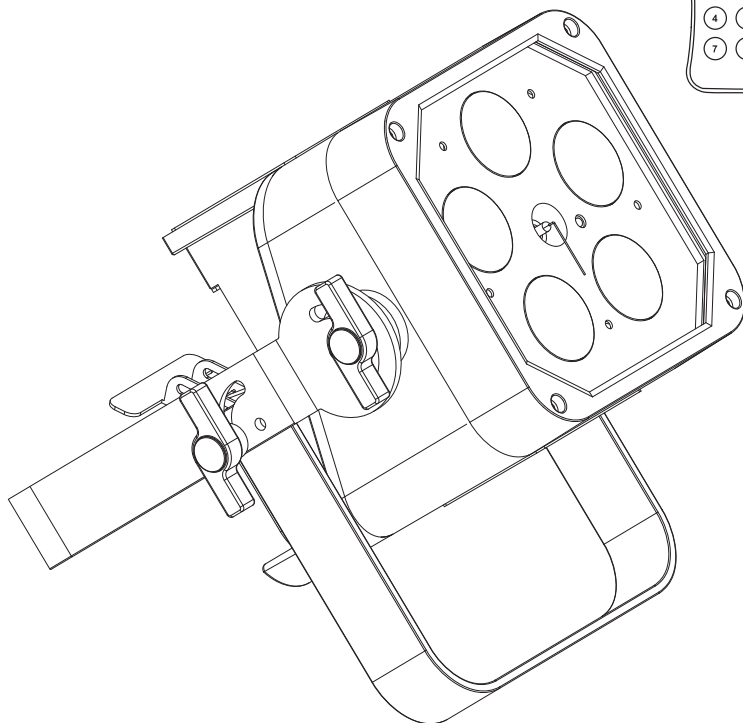

IPAirLED

5x12six

1 - Instructions de sécurité

Informations importantes de sécurité



Seuls les services techniques compétents et reconnus par HITMUSIC sont habilités à réaliser la maintenance de cet appareil. Les gestes courants d'entretien doivent respecter les précautions de ce manuel.



Cet appareil contient à l'intérieur de son boîtier, des parties non isolées sous tensions suffisamment élevées pour représenter un risque de choc électrique. Vous ne devez en aucun cas réaliser la maintenance de cet appareil lorsque celui-ci est sous tension.



CAUTION
RISK OF ELECTRIC SHOCK
DO NOT OPEN



ATTENTION : Afin de réduire les risques de chocs électriques, ne retirez jamais les capots. Il n'y a aucune pièce réparable par l'utilisateur à l'intérieur. Contactez un service technique compétent pour la maintenance de cet appareil.



Attention

Cet appareil est équipé de LED class 2. Évitez de regarder directement le faisceau car de graves lésions oculaires sont possibles.



Risque d'électrocution

Afin de prévenir les risques d'électrocution, n'utilisez pas de rallonge, de prise multiple ou tout autre système de raccordement sans que les parties métalliques en contact soient complètement hors de portée.



Protection de l'environnement

- L'environnement est une cause que défend HITMUSIC, nous commercialisons uniquement des produits propres, conformes aux normes ROHS.
- Votre produit est composé de matériaux qui doivent être recyclés, ne le jetez pas dans votre poubelle, apportez-le dans un centre de collecte sélective mis en place à proximité de votre résidence. Les centres de services agréés vous reprendront votre appareil en fin de vie afin de procéder à sa destruction dans le respect des règles de l'environnement.
- Pour plus de renseignements <http://www.hitmusic.fr/directives-deee.php>.



Note : Lors de l'installation dans un lieu public, la législation impose pour chaque appareil une double accroche de sécurité. Ce système de sécurité doit supporter 10 fois le poids de l'appareil.

Symboles utilisés



Le symbole IMPORTANT signale une recommandation d'utilisation importante.



Le symbole CAUTION signale un risque de dégradation du produit.



Le symbole WARNING signale un risque d'atteinte à l'intégrité physique de l'utilisateur et de toute autre personne présente. Le produit peut de plus être endommagé.

Instructions et recommandations

1 - Lisez les instructions :

Il est conseillé de bien lire toutes les instructions d'utilisation et de fonctionnement avant l'utilisation de l'appareil.

2 - Conservez les instructions :

Il est conseillé de conserver les instructions d'utilisation et de fonctionnement ultérieurement.

3 - Considérez les avertissements :

Il est conseillé de bien prendre en compte tous les avertissements et toutes les instructions de fonctionnement du produit.

4 - Suivez les instructions :

Il est conseillé de bien suivre toutes les instructions de fonctionnement et d'utilisation.

5 - L'installation :



Ne posez pas cet appareil sur un meuble roulant, un trépied, un support ou une table instables. L'appareil risquerait de tomber blessant gravement un enfant ou un adulte et de s'abîmer sérieusement. Utilisez seulement un meuble roulant, une étagère, un trépied, un support ou une table recommandés par le fabricant ou vendus avec l'appareil. Dans tous les cas pour installer l'appareil il est conseillé de suivre les instructions du fabricant et d'utiliser des instruments recommandés par celui-ci.

Il est fortement conseillé de déplacer avec prudence le meuble roulant quand l'appareil se trouve dessus. Des arrêts brutaux, une trop forte poussée et des surfaces rugueuses risqueraient de renverser l'ensemble.

6 - Montage en plafonnier ou sur un mur :

Il est recommandé de contacter votre revendeur avant tout montage.

7 - Aération :



Les fentes et ouvertures dans le boîtier sont prévues pour l'aération, pour assurer une utilisation en toute confiance du produit et pour éviter une surchauffe. Ces ouvertures ne doivent donc pas être obstruées ni recouvertes. Il faut faire attention à ne jamais obstruer ces ouvertures en plaçant le produit sur un lit, un canapé, une couverture ou autre surface de ce style. Cet appareil ne devrait pas être placé dans une installation fermée tels une valise ou un rack à moins qu'une aération ait été prévue ou que les instructions du fabricant aient été suivies.

8 - Chaleur :

Il est conseillé de maintenir le produit éloigné des sources de chaleur tels les radiateurs, les poêles, les réflecteurs de chaleur ou autres produits (ainsi que les amplificateurs) qui produisent de la chaleur.

9 - Alimentation électrique :



Ce produit fonctionne seulement sur le voltage indiqué sur une étiquette au dos de l'appareil. Si vous n'êtes pas sûr du voltage de votre installation électrique, consultez votre revendeur ou votre compagnie d'électricité.

10 - Protection des câbles électriques:



Il faut veiller à ce que les câbles électriques ne soient pas susceptibles d'être piétinés ou pincés par des objets placés dessus ou contre, en faisant particulièrement attention aux câbles au niveau des prises et de leur point de sortie sur l'appareil.

11 - Pour nettoyer :



Débranchez l'appareil avant de le nettoyer. N'utilisez pas d'accessoires non conseillés par le fabricant. Utilisez un chiffon humide sur la surface de l'appareil. Ne passez pas l'appareil sous l'eau.

12 - Période de non utilisation :

Débranchez le cordon d'alimentation de votre lecteur si vous ne l'utilisez pas durant une longue période.

13 - Dommages nécessitant un entretien :



Adressez-vous à des personnes qualifiées dans les cas suivants :

- Quand le cordon d'alimentation ou la prise est abîmé(e).

- Si le produit ne fonctionne pas normalement en suivant les instructions.

- Si le produit a pris un choc.

14 - Entretien/révision :



N'essayez pas de réviser vous-même ce produit. Cela vous exposerait à une dangereuse tension. Adressez-vous à un personnel qualifié.

15 - Milieu de fonctionnement :



Température du milieu de fonctionnement : De +5 à +35°.

N'installez pas l'appareil dans un endroit mal ventilé ou en plein soleil (ou à une forte lumière artificielle).

2 - Introduction

Équipé de LEDs six couleurs ce projecteur étanche vous donne accès à une palette de couleurs exclusive. Ses diodes 12 W permettent d'obtenir un flux important pour l'éclairage de décoration ou d'animation.

Avec sa télécommande multi-fonctions et ses nombreux modes de contrôles, il s'adapte parfaitement à votre installation et vous offre en plus un large choix de programmes et de variations.

Sa double lyre lui permet d'être suspendu à une structure ou posé au sol, quel que soit l'angle de diffusion.

3 - Caractéristiques

• Les points forts :

- LEDs six couleurs
- Couleurs inédites grâce à l'ajout de L'UV
- Modes manuel, programmes personnalisable, DMX et automatique
- Télécommande multi-fonctions fournie
- Capteur infra rouge en façade
- Entrée/sortie alimentation

• Fonctionnalités :

- Choix de l'adresse DMX
- Choix du nombre de canaux : de 3 à 10
- Choix des programmes intégrés
- Choix des couleurs programmées
- Mode Master/Slave
- Programme personnel libre de 20 étapes éditables
- Télécommande infra rouge pour l'accès à toutes les fonctions à distance

• Contenu de l'emballage :

L'emballage doit contenir les éléments suivants :

- Le projecteur
- Le guide de l'utilisateur
- Une lyre de double accrochage
- Une télécommande infra-rouge
- Un cordon IP/IEC 2 pôles + terre
- Deux cordons IP/DMX (entrée et sortie)

• Optique :

- 5 LEDs 12W six couleurs - 30 000 heures
- Luminosité de 844 Lux à 3m
- Lentilles Clear Crystal pour une parfaite diffusion du faisceau
- Angle d'ouverture des lentilles : 25°

• Connections :

- DMX IN et OUT par fiches IP 3 broches
- POWER IN/OUT par fiches IP 4 broches
-

• Alimentation : 100-240V/50-60Hz

• Consommation : 65 W

• Niveau d'étanchéité : IP65

• Finition : Noir

• Dimensions : 240 x 165 x 280 mm

• Poids : 3,5 kg

4 - Accessoires optionnels

• Fiches IP68 :

- **FICIP-DMXm** - Fiche DMX étanche mâle : 10465
- **FICIP-DMXf** - Fiche DMX étanche femelle : 10466
- **FICIP-POWm** - Fiche Power étanche mâle : 10467
- **FICIP-POWf** - Fiche Power étanche femelle : 10468

5 - Description des panneaux arrière

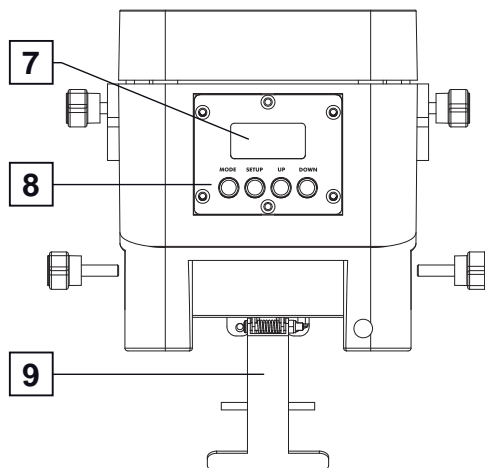
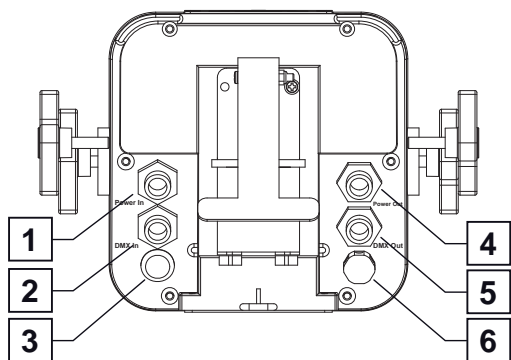

1 Entrée alimentation

Connecteur IP 4 broches. Utilisez le cordon fourni pour relier le projecteur au secteur.

Vérifiez que la tension délivrée sur le lieu de l'installation de l'appareil se trouve bien dans la plage tolérée par ce dernier.

2 Entrée DMX

Connecteur IP 3 broches mâle câblée comme suit : Masse en 1 / Signal négatif en 2 / Signal positif en 3. Utilisez le cordon fourni pour amener le signal DMX au projecteur, soit en provenance d'un autre appareil, soit en provenance d'une console DMX.

3 Bouton Power

Ce bouton permet de connecter la batterie interne. Appuyez sur ce bouton pour utiliser le projecteur lorsqu'il n'est pas relié au secteur. Appuyez sur ce bouton pour charger la batterie lorsque le projecteur est relié au secteur.

4 Sortie alimentation

Connecteur IP 4 broches mâle.

Le cordon IP de sortie alimentation n'est pas fourni. Pour confectionner un cordon de sortie d'alimentation il vous faut la fiche IP femelle FICIP-POWf (10468) en option.

Attention : Veillez à ne pas dépasser 650W au total sur l'ensemble des projecteurs reliés sur une seule alimentation.

5 Sortie DMX

Connecteur IP 3 broches femelle.

Fiche XLR 3 broches mâle câblée comme l'entrée DMX décrite précédemment.

Utilisez le cordon fourni pour relier d'autres appareils à votre boucle DMX.

Pour confectionner une liaison DMX IP il vous faut les deux fiches IP FICIP-DMXm (10465) et FICIP-DMXf (10468) en option.

6 Valve de décompression

Les variations de température entre les périodes de fonctionnement et les périodes d'arrêt font varier la pression interne. Pour palier à ce problème, cette valve permet à l'air de circuler tout en garantissant l'étanchéité du projecteur.

7 Afficheur

Cet afficheur permet de paramétrer le projecteur de manière intuitive. Reportez vous au paragraphe suivant pour les détails concernant les différentes fonctions du menu.

8 Touches du tableau de bord

Touche MODE

Cette touche permet d'accéder au menu et de sélectionner une fonction.

Touche SETUP

Cette touche permet de régler les paramètres des fonctions sélectionnées avec la touche MODE.

Touche UP

Cette touche permet de se déplacer dans le menu et d'incrémenter les valeurs modifiables.

Touche DOWN

Cette touche permet de se déplacer dans le menu et de décrémenter les valeurs modifiables.

9 Pied escamotable

Ce pied à crémaillère permet de poser le projecteur au sol et de régler son inclinaison.

6 - Le menu et ses fonctions

L'accès au menu interne se fait en appuyant sur la touche **MODE**.

Pour passer d'un sous-menu au suivant, appuyez sur la touche **MODE**.

Pour accéder aux paramètres de la fonction sélectionnée, appuyez sur **SETUP**.

l'IPairLED-5x12six comporte plusieurs modes DMX de sorte qu'il soit compatible avec différentes télécommandes et projecteurs. Utilisez la touche **MODE** pour choisir le mode. 7 modes sont disponibles, ils sont listés dans le tableau ci-dessous.

Les 5 premiers permettent de commander les six couleurs avec toutes les options réparties. Les deux derniers modes permettent d'être directement compatible avec des projecteurs 4 couleurs tout en gardant la possibilité de commander l'ambre et l'UV à part.

Mode	SETUP	UP et DOWN	Action
Modes DMX	Accès aux différents modes DMX	DMX MODE ADDR:XXX	Choix de l'adresse DMX
		DMX MODE CHAN: A6	6 canaux : R/V/B/W/A/UV réglage des couleurs en direct
		DMX MODE CHAN: B7	7 canaux : R/V/B/W/A/UV/ Dimmer et Strobe
		DMX MODE CHAN: C8	8 canaux : R/V/B/W/A/UV/Dimmer/Strobe
		DMX MODE CHAN: D3	3 canaux : Presets de couleurs puis macros/Dimmer/Vitesse macros
		DMX MODE CHAN: E8	10 canaux : R/V/B/W/A/UV/Dimmer/Strobe/couleurs et macros/Vitesse macros
		DMX MODE CHA:2CH7	7 canaux : R/V/B/W/ Dimmer et Strobe/A/UV
		DMX MODE CHA:2CH8	8 canaux : R/V/B/W/Dimmer/Strobe/A/UV
Couleurs statiques & Programmes	Couleurs	CLR MACS COLOR:00 CLR MACS MACRO:44	Black-out, Couleurs 1 à 30 et 14 macros
	Strobe	CLR MACS STROB:00 CLR MACS STROB:99	Vitesse du strobe : STROB.00 = Pas de strobe ; STROB.99 = Vitesse maximale
	Speed	CLR MACS SPEED:00 CLR MACS SPEED:99	Vitesse des macros : SPEED.00 = Vitesse minimale ; SPEED.99 = Vitesse maximale
Dimmers RVBWAU		MANUAL RED :000 MANUAL RED :255	Rouge de 0 à 100%
		MANUAL GREEN:000 MANUAL GREEN:255	Vert de 0 à 100%
		MANUAL BLUE:000 MANUAL BLUE:255	Bleu de 0 à 100%

Dimmers RVBWAU (suite)	MANUAL WHIE:000	MANUAL WHIE:255	Blanc de 0 à 100%	
	MANUAL AMBE:000	MANUAL AMBE:255	Ambre de 0 à 100%	
	MANUAL UV :000	MANUAL UV :255	Ultra-violet de 0 à 100%	
	MANUAL STROB:00	MANUAL STROB:99	Vitesse du strobe : STROB.00 = Pas de strobe ; STROB.99 = Vitesse maximale	
Mode automatique	AUTO RUN FAD+SNAP	AUTO RUN SPEED:00	AUTO RUN SPEED:99	Vitesse du mode auto
Dimmer général	MASTER D DIM: 100	MASTER D DIM: 000		Ce dimmer concerne les modes COLOR, MACROS, DIMMERS RVBWAU et USER. Ce dimmer est inactif en mode DMX. Par défaut il est réglé sur 100%.
Blackout	Blackout LED: ON	Blackout LED:OFF		Permet d'éteindre le panneau de LEDs. Pour optimiser le temps de charge de la batterie, il est conseillé d'éteindre le panneau de LEDs.
Mode esclave	SLAVE MODE			Active le mode esclave
Lecture du programme personnel	USER PLAY	USER STOP		Permet de lancer ou d'arrêter le programme personnel
	USER TIME:001	USER TIME:099		Permet de régler la durée de l'ensemble des étapes du programme personnel. TIME:001 correspond à 0,1 seconde ; TIME:099 correspond à 9,9 seconde.
	USER FADE:000	USER FADE:099		Permet de régler le fondu enchaîné de l'ensemble des étapes du programme personnel
	USER STROB:00	USER STROB:99		Permet de régler la vitesse de clignotement de l'ensemble des étapes du programme personnel.
	USER DIM: 000	USER DIM: 255		Permet de régler le niveau général (dimmer) de l'ensemble des étapes du programme personnel.
Edition du programme personnel	USER SET SCENE:01	USER SET SCENE:20		Permet de choisir le nombre d'étapes du programme personnel. 20 étapes au maximum
	USER SET STEP:001	USER SET STEP:020		Permet de sélectionner l'étape à modifier ou à créer
	USER SET RED :000	USER SET RED :255		Réglage du niveau de rouge de l'étape sélectionnée
	USER SET GEEN:000	USER SET GEEN:255		Réglage du niveau de vert de l'étape sélectionnée
	USER SET BLUE:000	USER SET BLUE:255		Réglage du niveau de bleu de l'étape sélectionnée
	USER SET WHIE:000	USER SET WHIE:255		Réglage du niveau de blanc de l'étape sélectionnée
	USER SET AMBE:000	USER SET AMBE:255		Réglage du niveau d'ambre de l'étape sélectionnée
	USER SET UV :000	USER SET UV :255		Réglage du niveau d'UV de l'étape sélectionnée

Options supplémentaires	<div style="display: flex; justify-content: space-around;"> <div style="border: 1px solid black; padding: 2px; text-align: center;">OPTION BLGT: ON</div> <div style="border: 1px solid black; padding: 2px; text-align: center;">OPTION BLGT: OFF</div> </div>	Permet d'activer l'extinction de l'afficheur : - Sur ON l'afficheur est toujours allumé. - Sur OFF l'afficheur s'éteint au bout de 20 secondes si il n'y a pas d'action sur les touches du menu.
	<div style="display: flex; justify-content: space-around;"> <div style="border: 1px solid black; padding: 2px; text-align: center;">OPTION rC: ON</div> <div style="border: 1px solid black; padding: 2px; text-align: center;">OPTION rC: OFF</div> </div>	Active ou désactive la possibilité de piloter le projecteur via la télécommande infrarouge.
	<div style="display: flex; justify-content: space-around;"> <div style="border: 1px solid black; padding: 2px; text-align: center;">OPTION SYSRESET</div> <div style="border: 1px solid black; padding: 2px; text-align: center;">OPTION SYSRESET</div> </div>	Permet de rétablir les paramètres d'usine. Attention : le programme personnel sera effacé.
Paramétrage du fonctionnement WiFi-DMX	<div style="display: flex; justify-content: space-around;"> <div style="border: 1px solid black; padding: 2px; text-align: center;">WIFI SET STAT:OFF</div> <div style="border: 1px solid black; padding: 2px; text-align: center;">WIFI SET STAT: ON</div> </div>	Permet d'activer ou non la fonction WiFi-DMX
	<div style="display: flex; justify-content: space-around;"> <div style="border: 1px solid black; padding: 2px; text-align: center;">WIFI SET MODE:RCV</div> <div style="border: 1px solid black; padding: 2px; text-align: center;">WIFI SET MODE:SND</div> </div>	Permet de positionner le projecteur en mode émetteur ou récepteur
	<div style="display: flex; justify-content: space-around;"> <div style="border: 1px solid black; padding: 2px; text-align: center;">WIFI SET ID : 1</div> <div style="border: 1px solid black; padding: 2px; text-align: center;">WIFI SET ID : 7</div> </div>	Permet de sélectionner le canal sur lequel l'émetteur fonctionnera. Pour qu'il communique avec d'autres appareils, ces derniers doivent être positionnés sur le même canal.
Visualisation et gestion de la batterie	<div style="display: flex; justify-content: space-around;"> <div style="border: 1px solid black; padding: 2px; text-align: center;">BATT LEV 000%</div> <div style="border: 1px solid black; padding: 2px; text-align: center;">BATT LEV 100%</div> <div style="border: 1px solid black; padding: 2px; text-align: center;">BATT LEV ----</div> </div>	Affiche l'état de la batterie : - ---- : Indique que la batterie est déconnectée - 000% ~ 100% : Indique le niveau de la batterie en pourcentage. - Pensez à éteindre le panneau de LEDs via le menu Blackout pour optimiser le temps de charge de la batterie.
Mode économie d'énergie	<div style="display: flex; justify-content: space-around;"> <div style="border: 1px solid black; padding: 2px; text-align: center;">Energy SAVE:OFF</div> <div style="border: 1px solid black; padding: 2px; text-align: center;">Energy SAVE: ON</div> </div>	Lorsque le mode économie d'énergie est sur ON, l'intensité des LEDs diminue graduellement quand le niveau de la batterie est en dessous de 80%.

Notes sur l'utilisation de la batterie :

- La charge de la batterie ne s'effectue que lorsque le bouton Power est enfoncé et que le projecteur est relié au secteur.
- Si le panneau de LEDs est allumé, le temps de charge de la batterie sera beaucoup plus long. Vous pouvez éteindre le panneau de LEDs via le menu **Blackout**.
- Lorsque le niveau de la batterie passe en dessous de 30%, l'afficheur clignote.
- Après un remplacement de la batterie il faut initialiser la jauge du projecteur. La procédure vous est donnée ci-dessous :
 - Assurez vous que le projecteur n'est pas alimenté.
 - Mettez le projecteur hors tension à l'aide du bouton Power (3).
 - Maintenez appuyé le bouton DOWN et mettez le projecteur sous tension à l'aide du bouton Power (3).
 L'afficheur indique alors

BATTERY
CHECKING

. La jauge est alors initialisée.
 - Relâchez le bouton DOWN et mettez votre batterie en charge.

7 - Les différents modes DMX et leurs valeurs

7.1 - Mode 6 canaux RVBWAUV = ChA6

	Valeurs DMX	Effets
CANAL 1	000 - 255	Rouge de 0 à 100%
CANAL 2	000 - 255	Vert de 0 à 100%
CANAL 3	000 - 255	Bleu de 0 à 100%
CANAL 4	000 - 255	Blanc de 0 à 100%
CANAL 5	000 - 255	Ambre de 0 à 100%
CANAL 6	000 - 255	UV de 0 à 100%

7.2 - Mode 7 canaux RVBWAUV / Dimmer général et Strobe = Chb7

	Valeurs DMX	Effets
CANAL 1	000 - 255	Rouge de 0 à 100%
CANAL 2	000 - 255	Vert de 0 à 100%
CANAL 3	000 - 255	Bleu de 0 à 100%
CANAL 4	000 - 255	Blanc de 0 à 100%
CANAL 5	000 - 255	Ambre de 0 à 100%
CANAL 6	000 - 255	UV de 0 à 100%
CANAL 7	000 - 189	Dimmer général de 0 à 100%
	190 - 250	Stroboscope de lent vers rapide
	251 - 255	Plein feu

7.3 - Mode 8 canaux RVBWAUV / Dimmer / Strobe = Chc8

	Valeurs DMX	Effets
CANAL 1	000 - 255	Rouge de 0 à 100%
CANAL 2	000 - 255	Vert de 0 à 100%
CANAL 3	000 - 255	Bleu de 0 à 100%
CANAL 4	000 - 255	Blanc de 0 à 100%
CANAL 5	000 - 255	Ambre de 0 à 100%
CANAL 6	000 - 255	UV de 0 à 100%
CANAL 7	000 - 255	Dimmer général de 0 à 100%
CANAL 8	000 - 255	Stroboscope de lent vers rapide

7.4 - Mode 3 canaux : Couleur fixes, Macros / Dimmer / Vitesse = [hd]

CANAL 1		CANAL 2	CANAL 3	
000 - 005	Off	000 - 255 = Dimmer de 0 à 100%	Pas de fonction	
006 - 010	Rouge			
011 - 015	Orange			
016 - 020	Jaune			
021 - 025	Vert			
026 - 030	Cyan			
031 - 035	Bleu			
036 - 040	Rose			
041 - 045	Magenta			
046 - 050	Blanc froid RGBW			
051 - 055	Blanc chaud RGB			
056 - 060	Plein feu RGBW			
061 - 065	Rose pastel			
066 - 070	Abricot pastel			
071 - 075	Ocre pastel			
076 - 080	Vert perle			
081 - 085	Gris perle			
086 - 090	Vert Veronese			
091 - 095	Bleu Lagon			
096 - 100	Bleu ciel			
101 - 105	Bleu pastel			
106 - 110	Bleu Céruléen			
111 - 115	Fluo			
116 - 120	Candy			
121 - 125	Ambre			
126 - 130	Sunset			
131 - 135	Ultra violet			
136 - 140	Ultra vert			
141 - 145	Ultra bleu			
146 - 150	Ultra rose			
151 - 155	Ultra light			
156 - 160	Macro 1			000 - 255 = vitesse des macros de lent vers rapide
161 - 165	Macro 2			
166 - 170	Macro 3			
171 - 175	Macro 4			
176 - 180	Macro 5			
181 - 185	Macro 6			
186 - 190	Macro 7			
191 - 195	Macro 8			
196 - 200	Macro 9			
201 - 205	Macro 10			
206 - 210	Macro 11			
211 - 215	Macro 12			
216 - 220	Macro 13			
221 - 255	Macro 14			

7.5 - Mode 10 canaux = RGBWA+UV/Couleur fixes,Macros/Dimmer / Strobe / Vitesse Macros = 

CH 10	CH 9	CH 8	CH7	CH6	CH5	CH4	CH3	CH2	CH1		
000 - 255 : vitesse des macros de lent à rapide si CH-9 > 155	000 - 005	Off	000 - 255 : vitesse du strobe de lent à rapide	000 - 255 = Dimmer : 0 à 100%	UV (000 - 255)	Ambre (000 - 255)	Blanc (000 - 255)	Bleu (000 - 255)	Vert (000 - 255)	Rouge (000 - 255)	
	006 - 010	Rouge			Pas de fonction	Pas de fonction	Pas de fonction	Pas de fonction	Pas de fonction	Pas de fonction	Pas de fonction
	011 - 015	Orange									
	016 - 020	Jaune									
	021 - 025	Vert									
	026 - 030	Cyan									
	031 - 035	Bleu									
	036 - 040	Rose									
	041 - 045	Magenta									
	046 - 050	Blanc froid									
	051 - 055	Blanc chaud									
	056 - 060	Plein feu									
	061 - 065	Rose pale									
	066 - 070	Abricot pastel									
	071 - 075	Ocre pastel									
	076 - 080	Vert perle									
	081 - 085	Gris perle									
	086 - 090	Vert Vérone									
	091 - 095	Bleu lagon									
	096 - 100	Bleu ciel									
	101 - 105	Bleu clair									
	106 - 110	Bleu pastel									
	111 - 115	Fluo									
	116 - 120	Candy									
	121 - 125	Amber									
	126 - 130	Sunset									
	131 - 135	Ultra violet									
	136 - 140	Ultra vert									
	141 - 145	Ultra bleu									
	146 - 150	Ultra rose									
	151 - 155	Ultra Light									
	156 - 160	Macro 1									
161 - 165	Macro 2										
166 - 170	Macro 3										
171 - 175	Macro 4										
176 - 180	Macro 5										
181 - 185	Macro 6										
186 - 190	Macro 7										
191 - 195	Macro 8										
196 - 200	Macro 9										
201 - 205	Macro 10										
206 - 210	Macro 11										
211 - 215	Macro 12										
216 - 220	Macro 13										
221 - 255	Macro 14										

7.6 - Mode 7 canaux compatible avec les projecteurs RVBW = **2CH7**

	Valeur DMX	Effet
CANAL 1	000 - 255	Rouge de 0 à 100%
CANAL 2	000 - 255	Vert de 0 à 100%
CANAL 3	000 - 255	Bleu de 0 à 100%
CANAL 4	000 - 255	Blanc de 0 à 100%
CANAL 5	000 - 189	Dimmer général de 0 à 100%
	190 - 250	Stroboscope de lent vers rapide
	251 - 255	Plein feu
CANAL 6	000 - 255	Ambre de 0 à 100%
CANAL 7	000 - 255	UV de 0 à 100%

7.7 - Mode 8 canaux compatible avec les projecteurs RVBW = **2CH6**

	Valeur DMX	Effet
CANAL 1	000 - 255	Rouge de 0 à 100%
CANAL 2	000 - 255	Vert de 0 à 100%
CANAL 3	000 - 255	Bleu de 0 à 100%
CANAL 4	000 - 255	Blanc de 0 à 100%
CANAL 5	000 - 255	Dimmer de 0 à 100%
CANAL 6	000	Pas de strobe
	001 - 255	Stroboscope de lent vers rapide
CANAL 7	000 - 255	Ambre de 0 à 100%
CANAL 8	000 - 255	UV de 0 à 100%

8 - Télécommande infra-rouge

Touche	Action	
BlackOut	Extinction du projecteur	
Select Prog	Donne accès aux 30 couleurs statiques et aux macros avec les touches numériques 0 à 9 puis avec les touches + et -.	
FLASH / SPEED	L'action de cette touche dépend de l'état du projecteur : - Si une macro ou le mode auto sont en cours d'exécution, cette touche agit sur la vitesse. Utilisez alors les touches + et - pour régler la vitesse. - Si le projecteur est en mode manuel ou sur une couleur statique, cette touche agit sur le stroboscope. Utilisez alors les touches + et - pour régler la vitesse du stroboscope.	
SLAVE / AUTO / SOUND	1 - Premier appui : Active le mode esclave (les LEDs rouges clignotent). 2 - Deuxième appui : Active le mode auto (les LEDs vertes clignotent). Les macros 1 à 14 sont alors enchaînées. Utilisez alors la touche FLASH/SPEED et les touches + et - pour régler la vitesse. 3 - Troisième appui : Le mode sonore n'est pas disponible sur ce projecteur.	
DMX MODE	Permet de choisir le mode DMX. Utilisez les touches + et - pour passer d'un mode à l'autre.	
SET ADDR	Permet de fixer l'adresse DMX du projecteur. Par exemple pour paramétrer l'adresse 245 : - Appuyez sur SET ADDR, toutes les LED's clignotent pour indiquer le début de l'enregistrement. - Appuyez sur la touche 2, les LEDs vertes de votre projecteur s'allument, le chiffre des centaines est enregistré. - Appuyez sur la touche 4, les LEDs bleues de votre projecteur s'allument, le chiffre des dizaines est enregistré. - Appuyez sur la touche 5. Lorsque l'adresse est enregistrée, toutes les LEDs clignotent pour confirmer l'enregistrement.	
RGBWAU	Ces touches permettent de régler manuellement la valeur de chaque couleur. Sélectionnez la couleur voulue avec une de ces touches puis utilisez les touches + et - pour faire varier son niveau.	
NOTE : Pour chaque action avec la télécommande, l'afficheur indique l'état du projecteur.		

Lorsque vous changez de mode DMX avec la touche DMX MODE ou avec les touches du menu du projecteur, les LEDs s'allument d'une couleur différente pour chaque mode DMX.

Le tableau ci-contre vous donne les correspondances couleur/mode DMX.

Allumage des LEDs	Mode DMX
Rouges	6 canaux
Vertes	7 canaux
Bleues	8 canaux
Blanches	2 canaux
Rouges et Bleues	9 canaux
Rouges et Ambres	4 canaux
Rouges et Vertes	5 canaux

La société CONTEST® apporte le plus grand soin à la fabrication de ses produits pour vous garantir la meilleure qualité. Des modifications peuvent donc être effectuées sans notification préalable. C'est pourquoi les caractéristiques techniques et la configuration physique des produits peuvent différer des spécifications et illustrations présentées dans ce manuel.

Pour bénéficier des dernières informations et mises à jour sur les produits CONTEST® connectez-vous sur www.contest-lighting.com
CONTEST® est une marque de **HITMUSIC S.A.S** - Zone Cahors Sud - 46230 FONTANES - FRANCE - www.hitmusic.eu