

DART **90iZOOM**

GUIDE DE L'UTILISATEUR

10594 - Version 1 / 07-2016

1 - Instructions de sécurité

Informations importantes de sécurité

Cet appareil a été créé pour fonctionner en lieu chauffé et isolé de toute forme d'humidité ou de projection d'eau. Toute utilisation en lieu humide, non-protégé, ou soumis à des variations de températures importantes peu représenter un risque tant pour l'appareil que pour toute personne à proximité.



Seuls les services techniques compétents et reconnus par CONTEST sont habilités à réaliser la maintenance de cet appareil. Les gestes courants d'entretien doivent respecter les précautions de ce manuel.



Cet appareil contient à l'intérieur de son boîtier, des parties non isolées sous tensions suffisamment élevées pour représenter un risque de choc électrique. Vous ne devez en aucun cas réaliser la maintenance de cet appareil lorsque celui-ci est sous tension.

Symboles utilisés



Le symbole IMPORTANT signale une recommandation d'utilisation importante.



Le symbole WARNING signale un risque d'atteinte à l'intégrité physique de l'utilisateur et de toute autre personne présente. Le produit peut de plus être endommagé.



Le symbole CAUTION signale un risque de dégradation du produit.

Instructions et recommandations

1 - Lisez les instructions :

Il est conseillé de bien lire toutes les instructions d'utilisation et de fonctionnement avant l'utilisation de l'appareil.

2 - Conservez les instructions :

Il est conseillé de conserver les instructions d'utilisation et de fonctionnement ultérieurement.

3 - Considérez les avertissements :

Il est conseillé de bien prendre en compte tous les avertissements et toutes les instructions de fonctionnement du produit.

4 - Suivez les instructions :

Il est conseillé de bien suivre toutes les instructions de fonctionnement et d'utilisation.

5 - Eau et humidité :

N'utilisez pas cet appareil à proximité de l'eau, par exemple près d'une baignoire, d'un lavabo, d'un évier ou d'une baignoire, ni dans un endroit humide ou près d'une piscine, etc...

6 - L'installation :

Ne posez pas cet appareil sur un meuble roulant, un trépied, un support ou une table instables. L'appareil risquerait de tomber blessant gravement un enfant ou un adulte et de s'abîmer sérieusement. Utilisez seulement un meuble roulant, une étagère, un trépied, un support ou une table recommandés par le fabricant ou vendus avec l'appareil. Dans tous les cas pour installer l'appareil il est conseillé de suivre les instructions du fabricant et d'utiliser des instruments recommandés par celui-ci.

Il est fortement conseillé de déplacer avec prudence le meuble roulant quand l'appareil se trouve dessus. Des arrêts brutaux, une trop forte poussée et des surfaces rugueuses risqueraient de renverser l'ensemble.

7 - Montage en plafonnier ou sur un mur :

Il est recommandé de contacter votre revendeur avant tout montage.

8 - Aération :

Les fentes et ouvertures dans le boîtier sont prévues pour l'aération, pour assurer une utilisation en toute confiance du produit et pour éviter une surchauffe. Ces ouvertures ne doivent donc pas être obstruées ni recouvertes. Il faut faire attention à ne jamais obstruer ces ouvertures en plaçant le produit sur un lit, un canapé, une couverture ou autre surface de ce style. Cet appareil ne devrait pas être placé dans une installation fermée tels une valise ou un rack à moins qu'une aération ait été prévue ou que les instructions du fabricant aient été suivies.

9 - Chaleur :

Il est conseillé de maintenir le produit éloigné des sources de chaleur tels les radiateurs, les poêles, les réflecteurs de chaleur ou autres produits (ainsi que les amplificateurs) qui produisent de la chaleur.



ATTENTION : Afin de réduire les risques de chocs électriques, ne retirez jamais les capots. Il n'y a aucune pièce réparable par l'utilisateur à l'intérieur. Contactez un service technique compétent pour la maintenance de cet appareil.

Afin de prévenir les risques d'électrocution, n'utilisez pas de rallonge, de prise multiple ou tout autre système de raccordement sans que les parties métalliques en contact soient complètement hors de portée.



Attention

Cet appareil est équipé de LED class 2.

Évitez de regarder directement le faisceau car de graves lésions oculaires sont possibles.



Protection de l'environnement

- L'environnement est une cause que défend HITMUSIC, nous commercialisons uniquement des produits propres, conformes aux normes ROHS.

- Votre produit est composé de matériaux qui doivent être recyclés, ne le jetez pas dans votre poubelle, apportez-le dans un centre de collecte sélective mis en place à proximité de votre résidence. Les centres de services agréés vous reprendront votre appareil en fin de vie afin de procéder à sa destruction dans le respect des règles de l'environnement.

- Pour plus de renseignements <http://www.hitmusic.fr/directives-deee.php>.

10 - Alimentation électrique :

Cet produit fonctionne seulement sur le voltage indiqué sur une étiquette au dos de l'appareil. Si vous n'êtes pas sûr du voltage de votre installation électrique, consultez votre revendeur ou votre compagnie d'électricité.

11 - Protection des câbles électriques :

Il faut veiller à ce que les câbles électriques ne soient pas susceptibles d'être piétinés ou pincés par des objets placés dessus ou contre, en faisant particulièrement attention aux câbles au niveau des prises et de leur point de sortie sur l'appareil.

12 - Pour nettoyer :

Débranchez l'appareil avant de le nettoyer. N'utilisez pas d'accessoires non conseillés par le fabricant. Utilisez un chiffon humide sur la surface de l'appareil. Ne passez pas l'appareil sous l'eau.

13 - Période de non utilisation :

Débranchez le cordon d'alimentation de votre lecteur si vous ne l'utilisez pas durant une longue période.

14 - Pénétration d'objets ou de liquides :

Ne laissez jamais pénétrer d'objets en tout genre dans cet appareil à travers les ouvertures car ils risqueraient de provoquer un incendie ou une décharge électrique. Ne répandez jamais de liquides en tout genre sur le produit.

15 - Dommages nécessitant un entretien :

Adressez-vous à des personnes qualifiées dans les cas suivants :

- Quand le cordon d'alimentation ou la prise est abîmé(e).
- Si du liquide a été répandu ou si des objets sont tombés dans l'appareil.
- Si le produit a été au contact de pluie ou d'eau.
- Si le produit ne fonctionne pas normalement en suivant les instructions.
- Si le produit a pris un choc.

16 - Entretien/révision :

N'essayez pas de réviser vous-même ce produit. Cela vous exposerait à une dangereuse tension. Adressez-vous à un personnel qualifié.

17 - Milieu de fonctionnement :

Température et humidité du milieu de fonctionnement : De +5 à +35° ; humidité relative inférieure à 85% (orifice de ventilation non obstrués).

N'installez pas l'appareil dans un endroit mal ventilé ou dans un lieu soumis à une forte humidité ou en plein soleil (ou à une forte lumière artificielle).

2 - Introduction

Nous vous remercions d'avoir choisi la lyre DART90iZOOM. Vous possédez maintenant un appareil de grande qualité, puissant et intelligent, qui saura de par ses multiples possibilités donner de l'éclat à vos soirées, animations, concerts...

3 - Caractéristiques

Source lumineuse

- 1 LED 90W RGBW 4en1
- 4 couleurs en 1 : Rouge, Vert, Bleu et Blanc sur la même source
- Durée de vie estimée à 50 000 heures
- Basse température, faible consommation, peut fonctionner plusieurs heures sans interruption

Couleurs

- Macro de couleur
- Presets de couleurs

Effets

- Strobe variable de 1 à 20 flashes par seconde, strobe aléatoire et effet pulse
- Dimmer électronique variable de 0 à 100%
- Zoom variable de 0% (4°) à 100% (44°)

Contrôles

- Standard DMX-512
- 13, 18 ou 20 canaux DMX
- Patch assignable pour tous les canaux
- Port Ethernet pour protocole de commande Art-NET et KlingNET™
- 7 programmes internes accessibles depuis le DMX et modifiables
- Programmes internes musicaux et automatiques
- Détection automatique du mode DMX ou Master / Slave
- Afficheur LCD à menu déroulant pour l'assignation et le choix des différents modes
- Memory setting sur batterie pour l'adressage et le choix des modes sans alimentation 230V
- Compatible RDM pour un retour d'information à la console

Mouvements

- Pan et Tilt en résolution 8 ou 16 bits
- Infinite movement pour une rotation continue en Pan et Tilt
- Amplitude : Pan 540 ou 630° - Tilt 256°
- Vitesse réglable depuis le menu ou le DMX
- Mémoire de position et repositionnement automatique

Optique

- Ouverture du faisceau :
De 5° à 21°

Autres caractéristiques

- Vitesse de ventilation réglable
- Étrier de fixation
- Consommation : 120W max.
- Alimentation : AC 100/230V - 50/60Hz
- Dimensions : 334 x 186 x 236 mm
- Poids Net : 5,2 Kg

NOTE :

Il est possible de mettre le logiciel interne à jour via l'entrée DMX et un appareillage spécifique.

Cette mise à jour ne peut se faire que par un technicien qualifié.

4 - Description

1 - Lentille de sortie

2 - Afficheur

Permet de visualiser les menus.

3 - Touche DC SWITCH

Permet d'allumer le menu lorsque la Lyre est hors tension.

4 - Touche ENTER

Permet la sélection des fonctions et la validation des valeurs choisies.

5 - Touche MODE

Permet d'entrer dans les menus et d'en remonter l'arborescence.
Permet de se déplacer à l'intérieur des menus et de choisir des valeurs.

6 - Touches de navigation UP / DOWN / LEFT / RIGHT

Permettent de se déplacer à l'intérieur des menus et de choisir des valeurs.

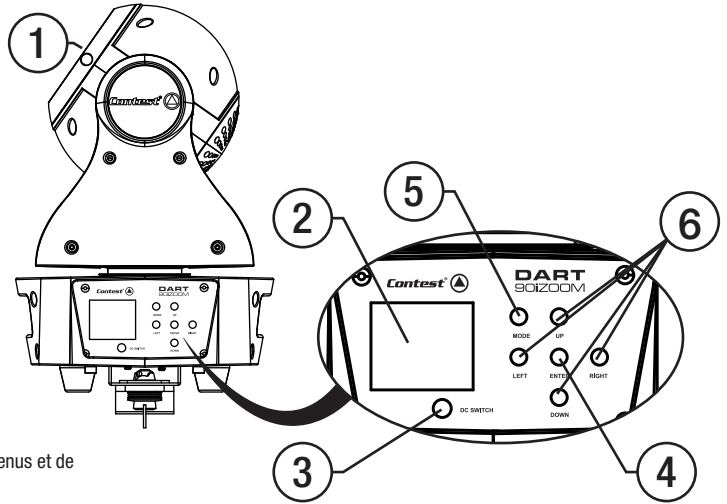

7 - Entrée alimentation

Fiche Powercon® Neutrik®

8 - Entrée/Sortie DMX sur XLR 3 broches

Fiches XLR 5 broches câblées comme suit :

- Pin 1 = GND
- Pin 2 = DATA -
- Pin 3 = DATA +

9 - Entrée/Sortie ethernet

Fiches RJ45.

10 - Fusible

Fusible : T2A - 250V ; 5 x 20 mm

11 - Sortie alimentation

Fiche Powercon® Neutrik®

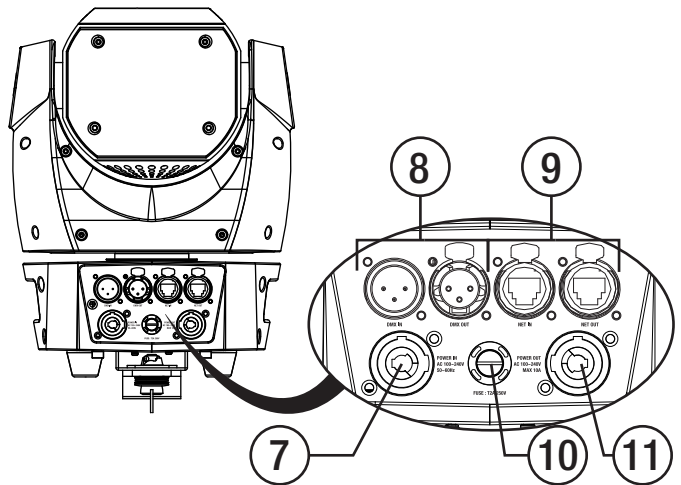

5 - Câblage, adressage et alimentation en chaîne

Branchement de la télécommande DMX :

Branchez la prise femelle de votre câble XLR à la sortie XLR de votre télécommande DMX et la prise mâle à l'entrée de la lyre. Reliez vos lyres les unes aux autres via des câbles XLR.

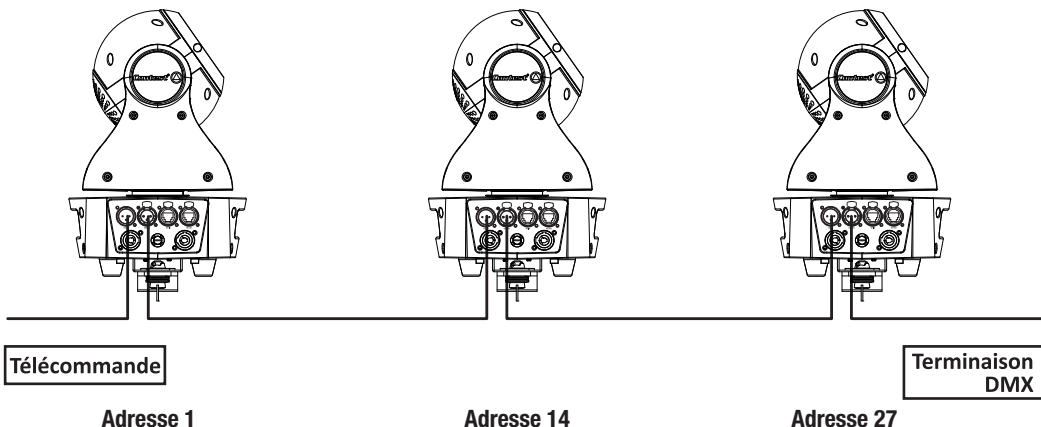

Branchement DMX avec un terminaison DMX :

Pour une installation DMX où les câbles ont à couvrir une distance de plus de 100 m, il est recommandé d'utiliser un terminal DMX qui est tout simplement une prise XLR munie d'une résistance de 120 Ohms soudée entre les bornes 2 et 3. Branchez cette fiche à la sortie DMX du dernier appareil de la chaîne.

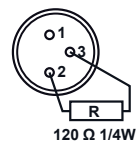

Adressage des appareils :

Tous les appareils doivent avoir une adresse DMX quand vous utilisez un signal DMX, ainsi l'appareil répondra au signal qui lui est adressé. L'adresse est le numéro du canal sur lequel l'appareil reçoit l'information envoyée par la télécommande DMX. Vous attribuez l'adresse DMX d'une lyre en programmant le numéro du canal sur l'afficheur situé sur le socle de l'appareil.

Vous pouvez programmer tous les appareils sur la même adresse ainsi tous les appareils répondront au même signal DMX simultanément, ou vous pouvez programmer chaque appareil sur des adresses différentes, ainsi chaque appareil répondra à son signal DMX, ils seront donc indépendants.

Dans l'exemple illustré ci-dessus la DART90iZOOM fonctionne grâce à 13 canaux.

Pour adresser séparément chaque appareils vous devez sauter 13 canaux entre chaque adresse.

L'adresse du premier appareil sera 1, celle du second appareil sera 14 (1+13), celle du troisième appareil sera 27 (13+14) et ainsi de suite.

NB : Après l'avoir allumée, la DART90iZOOM détectera automatiquement le signal DMX, et l'afficheur indiquera « A.001 » (son adresse DMX). Si l'appareil ne reçoit pas de signal DMX, «A001» clignotera. Dans ce cas, vérifiez que votre câble est bien branché à l'entrée DMX de votre lyre, que votre télécommande est bien allumée et que les câbles utilisés ne sont pas défectueux.

Alimentation en chaîne :

Le système d'entrée / sortie POWERCON® permet d'alimenter plusieurs DART90iZOOM les une à la suite des autres.



Attention, sous 220V vous ne devez pas dépasser 19 DART90iZOOM sur la même chaîne d'alimentation. A partir de la 20^{ème} lyre vous devez récupérer une nouvelle source d'alimentation.

6 - Les menus

Les menus de la DART90iZOOM permettent de configurer l'appareil afin d'adapter son fonctionnement aux différents types d'utilisation.

L'accès au menu principal se fait en appuyant sur la touche **MODE**.

Pour vous déplacer dans les sous-menus, utilisez les touches de navigation. Lorsque vous êtes sur le sous-menu qui vous intéresse, appuyez sur **ENTER**.

Pour modifier les valeurs utilisez les touches de navigation ↑ et ↓.

Validez chaque modification avec la touche **ENTER**.

Vous pouvez remonter d'un niveau ou quitter les menus à l'aide de la touche **MODE**.

Notes :

- Les valeurs en gras correspondent aux valeurs par défaut de chaque option.
- Pour accéder aux menus via la batterie interne (lorsque la lyre est hors tension), appuyez plus de 2 secondes sur la touche DC Switch. L'afficheur s'éteindra après 1 minute sans action sur les touches du tableau de bord.
- Lorsque vous parcourez les menus, les valeurs qui apparaissent en bleu sont les valeurs en cours. Lorsque que vous choisissez une nouvelle valeur elle apparaît en rouge tant que vous n'avez pas validé votre choix avec la touche **ENTER**.

6.1 Le menu FUNCTION

Dans ce menu, vous précisez l'adresse DMX initiale, visualisez les valeurs DMX des canaux et choisissez le mode de fonctionnement.

Sous menus	Différentes valeurs		Explications
Address	Set DMX Address	De A001 à AXXX	Configuration de l'adresse DMX. Lorsque vous avez configuré l'adresse DMX, la lyre passe automatiquement en mode DMX.
	Slave Mode	Slave1 , Slave2, Slave3	Ce menu permet de choisir un comportement lorsque la lyre est en mode esclave.
Program	Auto	Alone , Master	Lorsque la lyre est en mode Automatique, elle peut fonctionner soit seule (Alone) soit en maître (Master).
	Sound	Alone , Master	Lorsque la lyre est en mode Sonore, elle peut fonctionner soit seule (Alone) soit en maître (Master).

6.2 Le menu INFORMATION

Dans ce menu vous visualisez les temps de fonctionnement de la lyre, la température et la version du logiciel interne.

Sous menus	Sous sous menu	Différentes valeurs	Explications
Time. Info	Current Time	XXXX (heures)	Temps passé depuis la dernière mise sous tension.
	Total Run Time	XXXX (heures)	Temps total de fonctionnement depuis la première mise sous tension.
	Last Run Time	XXXX (heures)	Durée de fonctionnement depuis la dernière réinitialisation du temps de fonctionnement.
	Timer PIN	PIN = 038	Mot de passe permettant de réinitialiser la durée de fonctionnement temporaire (Last Run Time).
	Clean Last	ON/OFF	Permet de réinitialiser la durée de fonctionnement temporaire (Last Run Time).
Temp. Info	Head. Temp	XXX °C/°F	Température de la tête de la lyre en degré.
Software. V	1U01 V1.01		Version des logiciels internes.
Model. Info	DART90iZOOM		Affiche le nom du produit
Error. Info	Pan, Tilt, ...		Affiche la ou les fonctions en erreur

6.3 Le menu PERSONALITY

Dans ce menu vous personnalisez certains comportements de la lyre, vous ajustez la ventilation, personnalisez l'affichage et reinitialisez toutes les fonctions à leurs valeurs d'usine.

Sous menus	Sous sous menu	Différentes valeurs	Explications
Status Setting	Remote. Add	ON/OFF	Active l'adressage via le contrôleur DMX.
	No DMX Status	Close Shutter/ Hold /Auto Program/ Music Control	Configure le comportement de la lyre en cas de coupure du signal DMX : <ul style="list-style-type: none"> • Close Shutter : La lyre passe en black out • Hold : La lyre conserve la dernière information reçue • Auto Program : La lyre passe en mode automatique sur le programme interne • Music Program : La lyre passe en mode audio sur le programme interne
	Pan Reverse	ON/OFF	Active l'inversion du mouvement PAN.
	Tilt Reverse	ON/OFF	Active l'inversion du mouvement TILT.
	Pan Degree	Pan 540 Pan 630	Fixe l'amplitude du mouvement PAN : <ul style="list-style-type: none"> • Pan540 : La tête pivote sur 540° (1, 5 tours) • Pan630 : La tête pivote sur 630° (1, 75 tours)
	Feedback	ON/OFF	La lyre renvoi des informations sur ses mouvements

6.3 Le menu PERSONALITY (suite et fin)

Sous menus	Sous sous menu	Différentes valeurs		Explications
Status Settings (suite)	Mov. Speed	Speed 1 ~ 4		Permet de fixer la vitesse des mouvements du mode AUTO : 1 = rapide ; 4 = plus lent
	Mic Sens	0 ~ 99%		Permet de régler la sensibilité du micro interne lors de l'utilisation du mode sonore
	Stand By	OFF 01m ~99m (05m)		Permet de régler le temps au delà duquel la lyre passe en mode veille si elle ne reçoit pas de signal DMX. Elle effectuera un reset à la réception d'un signal DMX avant de repartir. La valeur par défaut est de 15 minutes.
Fan Set	Head Fan			- Auto : La ventilation est régulée automatiquement en fonction de la température de la tête de la lyre. - High : La ventilation est toujours au maximum
	Base Fan			Permet de régler la ventilation de la base sur les valeurs suivantes : 50 , 75 ou 90%
Ethernet	FixtureID	Service PIN	PIN=XXX	Service PIN 050
		RDM PID	XXXXX	Affiche le code RDM PID
		Unit IP Addr	XXX.XXX.XXX.XXX	Permet de fixer l'adresse IP de l'appareil
		Universe	000 - 255	Permet de fixer le numéro d'univers de l'appareil
	ProtocolSet	ArtNet, KlingNet		Permet de choisir le protocole ethernet utilisé
	NetSwitch	ON/OFF		Permet d'activer ou de désactiver la sortie ethernet
LCD Set	Shutoff time	02 ~60m (05m)		Délai au delà duquel l'afficheur s'éteint lorsque le menu n'est plus utilisé.
	Display Reverse	ON/OFF		Renverse l'affichage de 180°
	Key Lock	ON/OFF		Permet de verrouiller le clavier si il n'est pas utilisé pendant plus de 15 secondes. Le clavier peut être déverrouillé en appuyant 3 secondes sur la touche menu.
	Disp Flash	ON/OFF		Active le clignotement de l'afficheur en cas d'absence du signal DMX.
Temp. C/F	Celsius / Fahrenheit		Sélection de l'unité d'affichage de la température.	
Dim. Curve	<ul style="list-style-type: none"> • Standard • Stage • TV • Architectural • Theatre 		Pour chaque mode les temps de montée et de descente du Dimmer diffèrent. Reportez vous au paragraphe 7.2 pour les détails concernant ces différents modes.	
Init. Status	Auto Program = XXX PAN = XXX ...etc		Permet de choisir dans quel état se trouverons les différentes fonctions lors de la mise sous tension.	
Default	ON/OFF		Permet de revenir à l'état initial des réglages d'usine. Attention, les programmes personnels enregistrés seront effacés.	
ChannelValue	PAN, TILT, ...		Affiche la valeur de chaque canal	

6.4 Le menu Reset Function

Ce menu vous permet d'effectuer un reset des moteurs pas à pas si vous constatez un défaut de positionnement par exemple.

Sous menus	Explications
Reset ALL	Reset de toutes les fonctions.
ResetPanTilt	Reset des moteurs de PAN et de TILT.

6.5 Le menu User Mode Set

Ce menu vous permet de choisir un des modes DMX pré réglé (le nombre de canaux utilisés) ou d'éditer son propre patch (l'ordre et le nombre de canaux utilisés).

Le tableau des valeurs DMX du chapitre suivant vous donne en détail les canaux de chaque mode.

Sous menus	Différentes valeurs	Explications
User Mode	Standard	Le mode DMX par défaut, utilise 20 canaux DMX avec les fonctions les plus courantes.
	Basic	Ce mode utilise 13 canaux, c'est le mode le plus simple.
	MDOT ST	Ce mode utilise 18 canaux, il est compatible avec d'autres appareils du marché
	User A	Mode personnel A
	User B	Mode personnel B
	User Mode C	Mode personnel C
Edit A	Max Channel = XX PAN = CHXX ...etc	Edition du mode Personnel A : - Max Channel correspond au nombre de canaux qui seront utilisés. - PAN = CHXX correspond au canal sur lequel sera assignée la fonction PAN (par exemple). Chaque fonction déplacée sera remplacée par l'ancienne fonction qui occupait le canal
Edit B	Max Channel = XX PAN = CHXX ...etc	Idem
Edit C	Max Channel = XX PAN = CHXX ...etc	Idem

6.6 Le menu Edit Program

Ce menu permet de sélectionner les programmes assignés à chacun des 3 groupes de programmes, d'éditer les 9 programmes internes et d'éditer les 250 scènes qui constituent ces programmes.

La DART90iZOOM peut être assignée à 3 différents groupes d'esclaves (Fonction Slave mode du menu Function)

La lyre déclarée Master envoie les programmes avec une information de groupe d'esclaves.

Les programmes sont envoyés en boucle de la façon suivante :

Les appareils esclaves reçoivent l'ensemble des programmes mais ne réagissent qu'au programme assigné à leur groupe.

Un appareil assigné au groupe Slave 2 ne réagira qu'au programme Auto Pro Part 2.

Sous menus	Différentes valeurs		Explications
Select. Pro	Pro Part1 = Program 1 ~ 10 (Program 1) Pro Part2 = Program 1 ~ 10 (Program 2) Pro Part3 = Program 1 ~ 10 (Program 3)		Ce sous menu permet d'assigner un des 9 programmes internes à chaque Pro Part X
Edit. Pro	Program 1 Program 2 ... Program 10	<ul style="list-style-type: none"> • Pro Test • Step 01 ~ 64 	Ce sous menu permet de sélectionner les scènes assignées à chaque programme. Pour chaque étape vous assignez une scène en appuyant sur ENTER et en sélectionnant une des scènes disponibles. Vous pouvez bien sur assigner plusieurs fois la même scène à différentes étapes. Pour définir la fin du programme, assignez la scène End à la dernière étape du programme. Utilisez le sous menu Pro Test pour de vérifier quelles scènes sont assignées au programme en cours d'édition.
Edit. Sce	Scene 001 Scene 002 Scene 250	<ul style="list-style-type: none"> • Auto Program, PAN, TILT Fine, ... • Scene Time • Fade Time • Input By Outside 	Ce sous menu permet d'éditer une des 250 scènes. Sélectionnez la scène à éditer, validez avec ENTER. Sélectionnez chaque fonction (PAN, TILT, ...etc), validez avec ENTER, puis assignez pour la fonction sélectionnée une valeur entre 000 et 255. Donnez ensuite une durée à la scène en secondes puis une durée de fondu en seconde. La fonction Input By Outside permet de recevoir une scène depuis un contrôleur DMX.
Sce. Input	XXX - XXX		Ce sous menu permet d'enregistrer automatiquement des scènes en provenance d'un contrôleur DMX. Vous pouvez enregistrer jusqu'à 250 scènes. Donnez le nombre de scènes à enregistrer en précisant la scène de départ et la scène d'arrivée. La sélection de la scène de départ se fait avec les flèches gauche et droite. La sélection de la scène de fin se fait avec les flèches haut et bas. Appuyez sur ENTER, la lyre attend alors les scènes en provenance du contrôleur

Précision sur le déroulement des groupes de programmes et des scènes qu'ils contiennent

Exemple :

Le programme 2 contient les scènes 10, 11, 12 et 13

Le Programme 4 contient les scènes 8, 9 et 10

Le programme 6 contient les scènes 12, 13, 14 et 15

Le Pro Part 1 est assigné au programme 2

Le Pro Part 2 est assigné au programme 4

Le Pro Part 3 est assigné au programme 6

Les 3 groupes d'esclaves feront tourner les programmes sur le même nombre d'étapes. La figure ci-dessous illustre ce comportement.

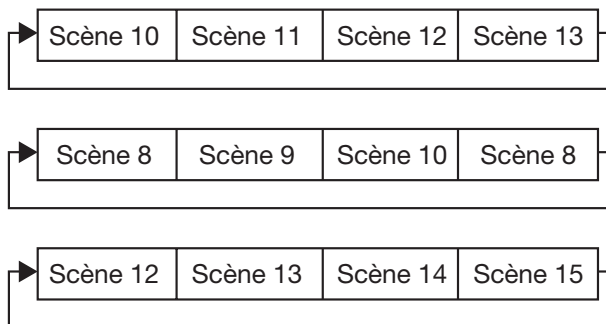

6.7 Le menu Effect Adjust

Ce menu vous permet de tester les fonctions, de piloter manuellement chaque fonction et de calibrer les mouvements PAN et TILT.

Sous menus	Différentes valeurs	Explications
Test. Chan	AUTO PAN etc	Permet de tester chaque fonction individuellement
Manual. Ctrl	AUTO = XXX PAN = XXX etc	Permet de piloter manuellement chaque fonction.
Calibrate	-Password-	Mot de passe pour accéder à la fonction de calibrage = 050
	PAN = XXX TILT = XXX	Permet de régler finement les positions PAN et TILT de la position d'origine (après un reset ou au démarrage de la lyre)

7 - Les canaux DMX et leurs fonctions

La lyre DART90iZOOM comporte 3 modes DMX pré réglés :

Le mode Basique qui comporte 12 canaux, le mode Standard qui comporte 19 canaux et le mode MDOT ST qui comporte 17 canaux.

Le tableau suivant vous donne les valeurs DMX de chacun de ces canaux.

Note : St = Standard, Ba = Basique et MDOT = MDOT ST.

7.1 Les différents modes DMX et leurs valeurs

Modes / Canaux			Valeurs DMX	Fonctions et effets
St	Ba	MDOT		
1	1	1	Mouvement PAN 8 bits	
			000 - 255	Mouvement PAN
2		2	Mouvement PAN 16 bits	
			000 - 255	Réglage fin du mouvement PAN
3	2	3	Mouvement TILT 8 bits	
			000 - 255	Mouvement TILT
4		4	Mouvement TILT 16 bits	
			000 - 255	Réglage fin du mouvement TILT
5	3	5	Vitesse PAN/TILT et comportement pendant les mouvement	
			000 - 225	Réglage de la vitesse de rapide vers lent
			225 - 235	Black out pendant les mouvements
			236 - 255	Pas de fonction, vitesse maximale
6	4	6	Mouvement PAN continu	
			000 - 127	Pas de fonction
			128 - 189	Rotation continue dans le sens horaire de rapide vers lent
			190 - 193	Pas de rotation
7	5	7	Mouvement TILT continu	
			000 - 127	Pas de fonction
			128 - 189	Rotation continue dans le sens horaire de rapide vers lent
			190 - 193	Pas de rotation
8	6	12	Shutter et Strobe	
			000 - 031	LEDs éteintes
			032 - 063	Pas de fonction, LEDs allumées
			064 - 095	Strobe de lent vers rapide
			096 - 127	Pas de fonction, LEDs Allumées
			128 - 159	Effet pulse de lent vers rapide
			160 - 191	Pas de fonction, LEDs Allumées
			192 - 223	Strobe aléatoire de lent vers rapide
224 - 255	Pas de fonction, LEDs Allumées			
9	7	13	Dimmer	
			000 - 255	Intensité de 0 à 100%
10	8	8	Rouge	
			000 - 255	000 : Black out - 255 : rouge 100%
11	9	9	Vert	
			000 - 255	000 : Black out - 255 : vert 100%
12	10	10	Bleu	
			000 - 255	000 : Black out - 255 : bleu 100%
13	11	11	Blanc	
			000 - 255	000 : Black out - 255 : blanc 100%
14	12	17	Zoom	
			000 - 255	000 : 0° (4°) - 255 : 100% (44°)

15	14	Macros de couleurs	
		000 - 007	Pas de fonction
		008 - 039	Enchaînement de Rouge vers Jaune
		040 - 071	Enchaînement de Jaune vers Vert
		072 - 103	Enchaînement de Vert vers Cyan
		104 - 135	Enchaînement de Cyan vers Bleu
		136 - 167	Enchaînement de Bleu vers Magenta
		168 - 199	Enchaînement de Magenta vers Rouge
		200 - 231	Enchaînement de Rouge vers Blanc
		232 - 255	Rainbow couleur de lent vers rapide
16	15	Couleurs prédéfinies	
		000-004	Pas de fonction
		005-009	Blanc 2700°K
		010-014	Blanc 3200°K
		015-019	Blanc 4300°K
		020-024	Blanc 5600°K
		025-029	Blanc 6500°K
		030-034	Blanc 8000°K
		035-039	Jaune
		040-044	Magenta
		045-049	Cyan
		050-054	Saumon
		055-059	Turquoise
		060-064	Vert clair
		065-069	Bleu métal
		070-074	Orange
		075-079	Paille
		080-084	Lavande clair
		085-089	Rose
		090-094	Vert
		095-099	Rouge
		100-104	Bleu
		105-109	Blanc
		110-114	Effet Rainbow 1
		115-119	Effet Rainbow 2
		120-124	Effet Rainbow 3
		125-129	Effet Rainbow 4
		130-134	Effet Rainbow 5
		135-139	Effet Rainbow 6
		140-144	Effet Rainbow 7
		145-149	Effet Rainbow 8
		150-154	Effet Rainbow 9
		155-159	Effet Rainbow 10
160-164	Effet Rainbow 11		
165-169	Effet Rainbow 12		
170-174	Effet Rainbow 13		
175-179	Effet Rainbow 14		
180-184	Effet Rainbow 15		
185-189	Effet Rainbow 16		
190-194	Effet Rainbow 17		
195-199	Effet Rainbow 18		
200-255	Effet Rainbow 19		

17		16	Dimmer des couleurs prédéfinies	
			000 - 255	Intensité de 0 à 100% : Valable pour les valeur DMX comprises entre 000 et 109 des canaux 15 et 16 précédents (couleurs prédéfinies)
18			Vitesse des programmes	
			000 - 255	De lent vers rapide : Valable pour les valeurs DMX comprises entre 110 et 255 des canaux 15 et 16 précédents (Rainbow 1 à 19)
19			Vitesse des fondus	
			000 - 255	De lent vers rapide : Valable pour les valeurs DMX comprises entre 110 et 255 des canaux 15 et 16 précédents (Rainbow 1 à 19)
20	13	18	Options et programmes internes	
			000 - 079	Pas de fonction
			080 - 084	Reset de tous les moteurs
			085 - 087	Reset des moteurs PAN et TILT
			088 - 096	Pas de fonction
			097 - 099	Reset du moteur de Zoom
			100 - 119	Programme interne 1 - Scènes de 1 à 8
			120 - 139	Programme interne 2 - Scènes de 9 à 16
			140 - 159	Programme interne 3 - Scènes de 17 à 24
			160 - 179	Programme interne 4 - Scènes de 25 à 32
			180 - 199	Programme interne 5 - Scènes de 33 à 40
			200 - 219	Programme interne 6 - Scènes de 41 à 48
220 - 239	Programme interne 7 - Scènes de 49 à 56			
240 - 255	Mode musical - Scènes du programme 1			

7.2 Les différents modes de dimmer

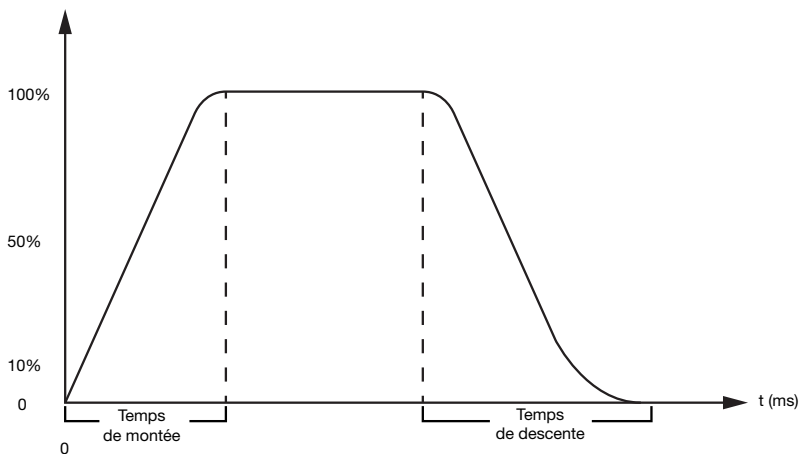

Modes de dimmers	De 0 à 255 avec un fade time de 0 seconde		De 0 à 255 avec un fade time de 1 seconde	
	Temps de montée en milliseconde	Temps de descente en milliseconde	Temps de montée en milliseconde	Temps de descente en milliseconde
Standard	0	0	0	0
Scène	780	1100	1540	1660
Télévision	1180	1520	1660	1940
Architectural	1380	1730	2040	2120
Théâtre	1580	1940	2230	2280

8 - Les messages d'erreur

Quand vous allumez la lyre, elle fera tout d'abord une initialisation. Vous pourrez voir « Erreur channel is XX » sur l'afficheur de votre lyre quand il y aura un problème avec un ou plusieurs canaux.

Ensuite l'appareil générera un ordre de ré initialisation et tous les moteurs retrouvent leurs positions initiales. Si le message d'erreur réapparaît après trois ré initialisations, c'est parce qu'il y a plus de trois erreurs. S'il y a plus de trois erreurs les canaux ne peuvent pas fonctionner normalement, mais dans le cas contraire seuls les canaux concernés ne marchent pas.

Erreur channel is 05 : Erreur sur le mouvement PAN (yoke).

Ce message apparaîtra après l'initialisation de l'appareil si le capteur magnétique de position PAN est en défaut.

Erreur channel is 06: Erreur sur le mouvement du TILT (tête).

Ce message apparaîtra après l'initialisation de l'appareil si le capteur magnétique de position du TILT est en défaut.

Les erreurs peuvent être de divers type. Les capteurs permettent de caler la position par défaut des moteurs.

Soit les capteurs magnétiques sont défectueux, soit les petits aimants sont déplacés.

Le problème peut survenir aussi d'un moteur défectueux ou de la gestion électronique du moteur.

Dans tous les cas veuillez noter l'erreur affichée à l'écran et contactez votre revendeur pour engager la procédure de maintenance.

9 - Dimensions

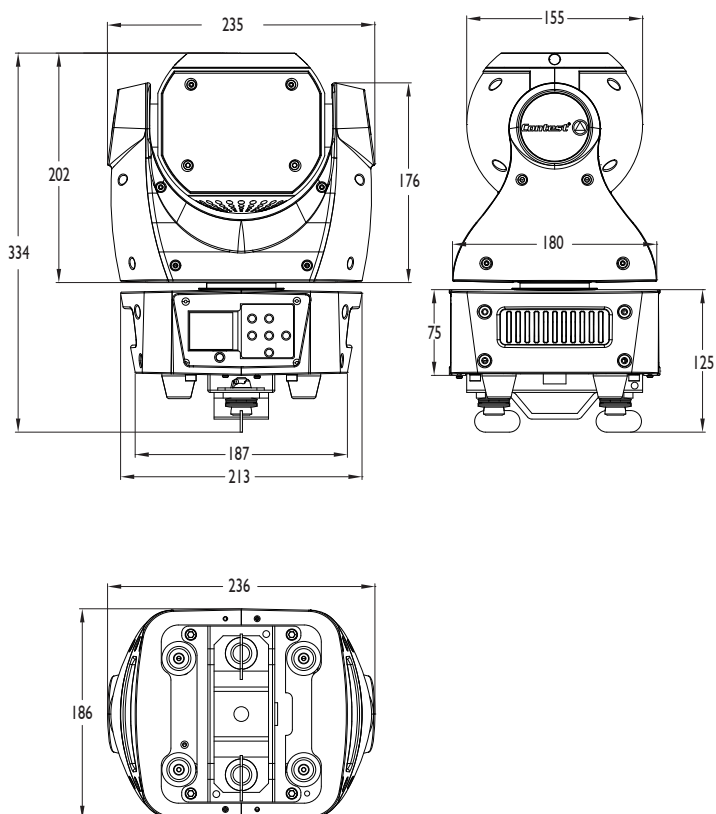

La société CONTEST® apporte le plus grand soin à la fabrication de ses produits pour vous garantir la meilleure qualité. Des modifications peuvent donc être effectuées sans notification préalable. C'est pourquoi les caractéristiques techniques et la configuration physique des produits peuvent différer des spécifications et illustrations présentées dans ce manuel. Pour bénéficier des dernières informations et mises à jour sur les produits CONTEST® connectez-vous sur www.contest-lighting.com
CONTEST® est une marque de HITMUSIC S.A. - Zone Cahors sud - 46230 FONTANES - FRANCE